

2022 博世電動工具目錄

MORE WORK WITH NO LIMITS

自在選擇 安全無虞

博世 18V 系列
全新升級
更輕更強



BOSCH



ULTIMATE PERFORMANCE. MAXIMUM FREEDOM.

極致性能。最大的自由度。

專業的 18V 系統結合了專業的配備
我們有史以來最強大電池的工具和最快的充電技術。

PROFESSIONAL
18V
SYSTEM

使用我們的系統獲得終極性能，毫不妥協的兼容性和工作中的最大自由度。我們的鋰電池技術具有出色熱管理技術，壽命更長、效率更佳，有效提高您的工作效率。

HDPE冷卻材料
高效將熱排出電池芯



無刷馬達
提升工作效能，延長工具壽命



ECP 電池芯保護
避免過熱監控



EMP 馬達保護
避免馬達過載或過熱技術



極致性能：

無線自由與強大的輸出，來自專業強大的鋰電池—精巧尺寸和最小重量，結合最快的充電技術，無懈可擊。

一顆萬能電池：

自 2008 年起我們的全部電池在同一電壓等級內，可兼容現有的博世專業工具。

靈活選擇：

從獨立的工具、電池、充電器中，依據個人需求，搭配適合您應用的解決方案，並隨時擴展您的系統，給您最大的無限自由度。

PROFESSIONAL 18V SYSTEM

ULTIMATE PERFORMANCE. MAXIMUM FREEDOM.

極致性能。最大的自由度。

1. 工具選擇



Professional

專業系列

耐操有力 可靠實惠
6 個月保固

Professional **HEAVY DUTY**

HD 重載系列

安全高效 耐操有力
一年保固

BITURBO
BRUSHLESS

雙渦輪無刷系列

工業輸出 智能設定
一年保固



型號	GSB 185-LI	GSB 18V-50	GSB 18V-150 C
馬達種類	無刷	無刷	無刷
重量 kg (不含電池)	0.99	1.1	2.2
夾頭能力	13mm	13mm	13mm
夾頭種類	金屬	金屬	金屬
最大扭力 Nm (硬 / 軟)	50/21	50/28	150/84
最大鑽孔能力 mm 木材 / 鋼材 / 磚材	35/10/10	35/13/13	150/16/20
反衝制停 KBC	x	x	有
智能連結 Connectivity	x	x	可, 搭配 GCY 42 藍牙模組
精準離合器	x	x	有
系列	專業系列	標準無刷 Heavy Duty	BITURBO 雙渦輪無刷
保固	半年保固	一年保固	一年保固

自在選擇

博世因應各行工種，提供全面、分層的鋰電工具選擇，在各類機型列陣出三種級別 —

專業系列、Heavy Duty 重載系列、以及 BITURBO 雙渦輪工業系列

師傅可依據工作需求，選購適合自己級別的工具、搭配適合的電池容量、充電器，亦可搭配 L-BOXX 移動系統或工具袋。

2. 電力選擇



> 800W



GBA 18V
4.0 Ah / 5.0 Ah / 6.0 Ah
一般標準電池
620g

NTD 3,290 起

電池與適用機型



GSB 185-LI

GBH 180-LI

GWS 180-LI

> 2000W



ProCORE
8.0 Ah
重量性能的完美平衡。搭配
BITURBO 以獲得最佳性能
955g

NTD 7,580

電池與適用機型



GBH 18V-26 F

GKS 18V-68 C

GSB 18V-150 C

GWS 18V-15 SC



ProCORE
4.0 Ah
標準電池性能，重量減少 17%，
適用高架、頭頂作業

515g

NTD 4,370



GSB 18V-50

GDH 18V-200

GSS 18V-LI



ProCORE
12.0 Ah
最高性能和最長運行時間。搭配
BITURBO 以獲得最佳性能

1350g

NTD 9,250



GBH 18V-45 C

GCM 18V-305 GDC

靈活選擇 無線自由

鋰電自由配



1. 選擇工具



2. 選擇電力



- 選擇18V系列空機
- 只需負擔你真正需求

充電時間對照表(分鐘)

單位: 分鐘 min

型號	EneRacer 20700電池芯						ProCORE 21700電池芯		
	1.5 Ah	2.0 Ah	4.0 Ah	5.0 Ah	6.0 Ah	6.3 Ah	4.0 Ah	8.0 Ah	12.0 Ah
GAL 1230 CV	25/30	35/45	65/85	X	98/133	X	X	X	X
GAL 12V-40	X	24/35	48/65	X	72/95	X	X	X	X
GAL 1860 CV	18/25	15/35	30/45	45/65	50/75	n.a./75	30/45	X	X
GAL 1880 CV	X	15/30	25/35	30/45	35/55	41/55	32/51	68/79	113/126
GAL 3680 CV	X	15/30	25/35	35/45	35/55	X	X	X	X
GAL 18V-160 C	X	15/25	15/25	20/35	24/48	24/37	32/51	32/51	36/55
Power Boost 模式 50%/80%	X	X	X	X	X	X	9/21	15/26	X

*以上為充電80%/100%之標準時間(分鐘) *表列充電時間為室溫攝氏20度/華氏68度環境下所產生結果 *實際充電時間會受到電池壽命及溫度影響而產生不同的結果

DRILLS / DRIVERS



HAMMER DRILLS



IMPACT DRIVERS / WRENCHES



SDS-PLUS ROTARY HAMMERS



SDS-MAX ROTARY HAMMERS



SANDER



SAWS



ANGLE GRINDERS & METALWORKING



LIGHT & BLOWERS



DUST EXTRACTORS



ONE BATTERY FITS ALL.

BATTERIES



CHARGERS



ALL YOU NEED IN A BAG 各種需求 一袋搞定

18V 專業基礎組合

依據師傅經驗，推薦以下工具搭配：完整裝配，可應用在混凝土、金屬和木材領域，您亦可詢問我們或經銷商推薦更貼近您需求的高階組合，例如 **HD 重載系列**、或工業級 **BITURBO 雙渦輪無刷系列**。

> 水電工程、電工技師 Electrician



> 櫥櫃安裝、木工 Cabinet installer & Carpenter



> 冷凍空調工程 HVAC



Bosch BeConnected APP全線上線

輕鬆一點 超越所能



不定期
好康

- 1 購買商品
- 2 下載APP 完成註冊
- 3 登錄產品
- 4 上傳購買憑證
- 5 完成線上保固與積分好禮



- ✓ 積分好禮
- ✓ 線上保固
- ✓ 辨別真偽



掃碼註冊完成兌換

掃描機身銘牌QR碼或手動依序輸入產品料號及機身序號

- 1 機身銘牌QR碼 2 產品料號 3 機身序號

登錄送

即日起至2022.8.27止



會員App



前往活動網頁

BITURBO BRUSHLESS 系列

送限量電池及加購好禮



GBH 18V-36 C



GBH 18V-45 C



GBH 18V-34 CF



GSR 18V-150 C



GDS 18V-1000



GSB 18V-150 C



GWS 18V-15 SC



GDS 18V-1050 H



GCM 18V-216



GCM 18V-305 GDC

買 BITURBO GBH/GCM系列

贈 限量ProCORE 8.0Ah電池(市價7,220元)

買 BITURBO GDS/GSB/GSR/GWS系列

贈 限量ProCORE 4.0Ah電池(市價3,750元)



數量有限送完為止

測量儀器

送好禮



GPL 5 G



GLL 3-60 XG



GLM 50-23 G

買 GPL 5 G 或 GLL 3-60 XG

贈 綠光宣傳帽T(市價900元)

買 GLM 50-23 G

贈 保護布套(市價199元)



數量有限送完為止

鎢鋼配件

買一送一



鎢鋼兌換掃這裡



數量有限送完為止

BeConnected 積分雙倍送

凡購買GSB/GDR 185-LI
並於BeConnected App內完成產品登錄
即可獲得**雙倍積分**點數回饋



台灣羅伯特博世股份有限公司保留活動修改、終止或變更權力。



GBH 18V-45 C GBH 18V-36 C GBH 18V-34 CF GWS 18V-15 SC GSB 18V-150 C GSR 18V-150 C GDS 18V-1050 H GDS 18V-1000 GKS 18V-68 GC GCM 18V-216 GCM 18V-305 GDC

雙渦輪無刷系列 革命性動力表現

電動工具新里程碑：BITURBO 工具 — 全新高性能馬達結合 ProCORE18V 高效電池，感受前所未有的極致動力表現

創新的高性能
無刷馬達



+



有史以來
最強大的電池

**BITURBO 雙渦輪無刷馬達輸出，
等同高達 1800W 輸出的插電機台**

BITURBO
BRUSHLESS



了解BITURBO

革命表現

新型無刷高性能馬達，搭配高效能 ProCORE18V 鋰電池，等同對高達 1,800 瓦的插電機台。

絕佳操控性

BITURBO 雙渦輪系列配備了許多智能科技和安全機制，讓您的工作更安全、更快速、更高效。

非常方便

BITURBO 雙渦輪系列的無線便利，有著傑出的精巧體積和完美的人體工學設計。

完全兼容

與現有專業 18V 電池和充電器系統兼容。對於高輸出產品，我們推薦使用 ProCORE18V 的 8.0Ah 或 12.0Ah 以達到最佳效能。

NEW! 超動力 | 超容量

Pro CORE 18V 超核芯鋰電電池



了解ProCORE超動力



精巧尺寸
4.0 Ah

絕佳效能
8.0 Ah

超大容量
12.0 Ah

超強規格



21700
電池芯

135%
散熱效率

50%
體積更小

超強表現*



+30%
2min內去除率

+70%
鑽孔數

+151%
打孔數

高效能
- 功率提高87%*
- 效能與插電工具機一樣高 (>1,620 W)
- 市售相同運轉時間當中，最小巧的體積 (cm³)
- 受惠於COOLPACK 2.0**，提供更長持續工作時間

靈活動力系統
與所有博世專業級18V充電機台及充電器100%相容

電池狀態
改進型高分辨度的5 LED指示燈，顯示電池狀態

COOLPACK 2.0：優質熱管理技術
- 冷卻元件：HDPE材質 & TPE 薄片
- 電池芯和外殼之間無氣流間隙可以更好地散熱

散熱效率135%**
COOLPACK 2.0 技術避免電池過熱與受損

SCM：單顆電池監測系統
最佳安全性和最高品質下的最大功率

* Bosch ProCORE 18V 8.0Ah (90A) 與Bosch GBA 18V 6.0 Ah (48A)相比較
**與沒有COOLPACK電池科技相比較

智能散熱可保護電池免受過熱造成的損壞、延長使用壽命、並延長運行時間

專利鐳射焊接技術	銅質材料	COOLPACK 2.0		相較於競爭對手 擁有最佳的高散熱性
		冷卻元件：HDPE 材料	電池芯之間沒有氣流間隙	
<ul style="list-style-type: none"> 降低電池芯鏈接處的溫度 降低功率損耗 更堅固的電池芯鏈接 減少電阻 	<ul style="list-style-type: none"> 銅片可均勻散熱 銅快速有效地釋放電池熱量 保護電池芯免受高溫損傷 	高效率地將熱量從電池芯散發到HDPE的表面上。實際上電池本身表面變熱，但核心卻保持冷卻和高動力	電池芯完全被塑料覆蓋，確保沒有損害電池芯的高熱量被困在電池芯內部，TPE薄片可隔離熱氣流間隙，確保熱量散發到外表面	<p>Bosch 46.6 Competitor 35.6</p> <p>表面較暖（紅色）證明更好的傳熱，從而更有效地保護電池芯</p>

更好的**熱量傳遞**到電池表面 = 更長的電池**使用壽命**和運行時間

安全無虞

博世鋰電系列，高效率下，多重安全設計，守護您的工作安全。

反衝制停功能 Kick Back Control (KBC)

博世內建的加速度感應器感應到反轉時，瞬間停止馬達轉動，避免發生反衝傷害，導致扭手或高空墜落。

* 部分高輸出震動電鑽、鏈鑽、砂輪機皆有此設計



減震設計

博世四溝鏈鑽具備輕量化的動力轉換，降低反轉的電動氣壓，將震動減至最低程度的主動震動設計，符合人體、降低疲勞，提高作業時間，降低高震動引起的病變，如白手病。

* 減震設計除了鏈鑽、亦有軍刀鋸



跌落控制

博世砂輪機偵測到機器墜落或碰撞時會立即停止工作，以確保用戶安全，此時只要重啟開關即可開始作業。此外，砂輪機的保護蓋設計，也不會輕易因為跌落或加工物破裂，造成重大偏移。



集塵作業

專業師傅同時要求工作場所的清潔與舒適，博世的專業集塵系統確保專業師傅享有健康、安全和清潔的工作場所。



智能工具

Measuring tool or Power Tools



藍牙模組
(電動工具)

機台內建藍牙模組
(測量儀器)



- ▶ 決定自行購買可藍牙連接的博世電動工具，並通過GCY 42 模組、可以擴展工具的功能和相關設定的可能性



- ▶ 快速便捷的機台內建藍牙連接科技
- ▶ 借助機台內建的藍牙連接功能（例如工具控制、設定、或資料儲存），高效工作並獲得最佳結果

GCM 18V-305 GDC



GBH 18V-36 C



GDR 18V-200 C



GLL 3-80 CG



GWS 18V-15 SC



GTC 600 C



GSB 18V-150 C



GLM 150 C





GCY 42 藍牙模組

WHY THIS

- 01 The next level of tool control**

通過個性化您的電動工具來更有效地工作，並根據自己的喜好更改工具設定
- 02 Connected**

專門設計用於在30米半徑範圍內的智能手機和機台之間進行雙向數據傳輸
- 03 Smart**

能夠與多個工具配對，實現工具到工具的連接和軟體更新



客製化工具設定

- ▶ 取決於工具本身的電子配備
電子配備越先進、機台設定的可能性越多樣化
- ▶ Soft start
用戶可以選擇開機後機台是快速啟動還是緩慢啟動
- ▶ LED工作燈 (限特定機種)
 - 開/關
 - 亮度
 - 通過用戶的時間設置,更改關閉機台時,工作燈延遲關閉的秒數
- ▶ 用戶介面 (限特定機種)
 - 亮度
 - 通過用戶界面的時間設置、更改關閉機台後,面板的LED延遲秒數
 - 重置為預設值
 - 啟用工具同步數據傳送和操作設定

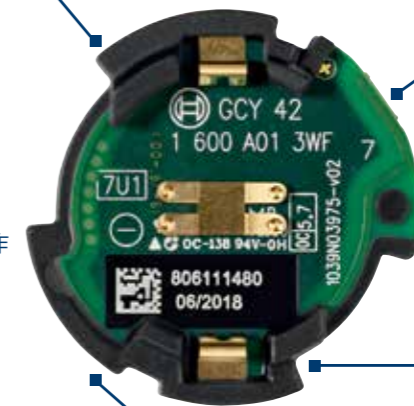

當緩啟動,反衝制停等功能被禁用時

提示

- 用戶快速預先得問題警示提示
- 無需查看工作手冊、便可得到解決問題的建議
- 預防可能的停機怠工、從而節省時間與金錢

警告

機台停止作業,用戶快速預先收到警告訊息

機台訊息在手、維修服務便捷

- 機台名稱
- 機台規格
- 機台使用方法
- 即使機台名稱或標籤不再可讀,也可輕鬆獲取服務信息並查找零件
- 可以使用App中顯示的運行時間、輕鬆規劃服務維修間隔需求





**如何啟動
智能工具**

技術資料	GCY 42
訊號範圍 m	最大 30m
電池	鈕扣電池 (3V鋰電池, CR 2032)
尺寸mm	7 x 30 x 30
重量	0.01 kg

試試看
在Apple App Store或Google Play Store搜尋「Bosch Toolbox」免費下載

www.bosch-pt.com.tw



Professional

NEW!

Pro Pruner 12V鋰電果樹剪枝機

專業人員的貼心助手、修枝選博世、電動新趨勢

適用於：修剪蘋果樹、葡萄樹、梨樹、桃樹、橘子樹等
應用：果樹修剪

一次充電後、
切割次數最多

高效馬達
優化刀片具有特殊曲線
博世高性能電池管理系統

狀態指示 LED 燈

可視性高、
告知用戶關於機台狀態、
提升安全等級



隨盒附上專業螺絲起子，
可定期調整刀片間隙



同等級中最佳切割輸出扭矩

高效全新無刷馬達平台



主機板(PCBA)、馬達、電池 包含四個過熱保護裝置(NTC)

- 在操作期間隨時監控機台的狀態
- 過載保護，過熱保護

4Cr13 不鏽鋼刀片

超耐用
(使用壽命超過500,000次切割)
無需擔心刀片受到腐蝕

* 請注意：每次使用完畢，刀片務必清潔乾淨，避免感應異常，導致故障。



Professional

NEW!

GTS 254 10"吋平台式木工切斷機

同等級中動力與切割能力的完美結合、為硬質材料切割而設計、堅固而準確的切割

適用於：木工、室內裝潢

堅固桌面

35mm 厚度的鋼製桌面
確保穩定的性能和準確的切割

精準平順的桌面延長功能

與主桌面延伸為同一高度、在切割時，為切割材料提供精準的較寬底座支持(可延長265mm)

後腳架

防止在操作時翻轉
(後腳架是可移動的)

方形護欄

護欄校準具有自調整功能
(2mm以內)

金屬支架

支架隨機台附送，與機台組裝在一起，確保操作更安全穩定

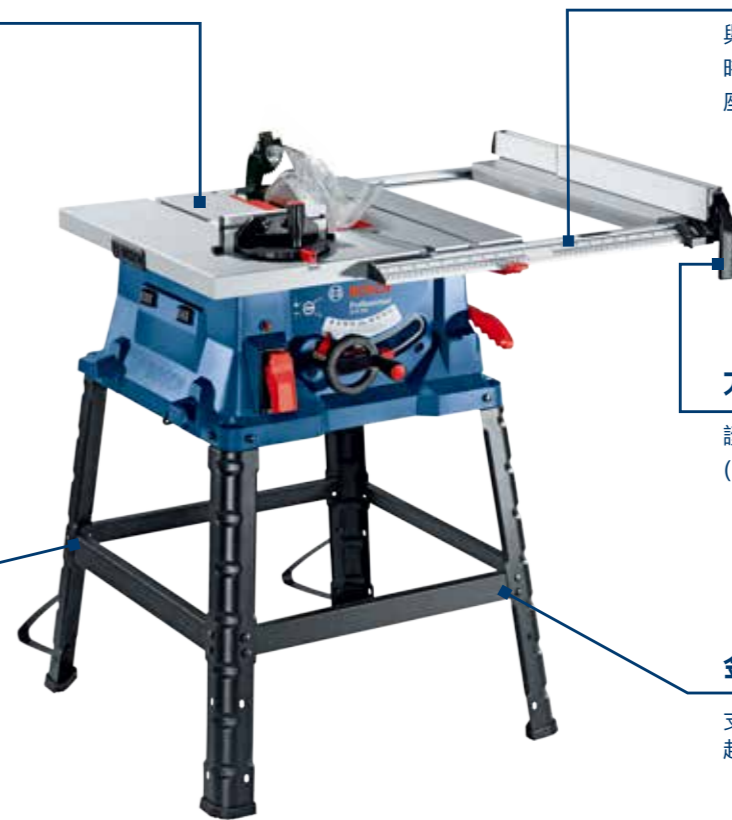

技術資料	Pro Pruner
額定電壓	12 V
鋰電電池	通用博世12V 2.0Ah, 3.0Ah, 4.0Ah 6.0Ah
最大切割能力	25 mm
一次充電切割次數 (2.0Ah / 3.0Ah / 4.0Ah / 6.0Ah)	3000 / 4500 / 6000 / 9000 刀
重量 (不含電池)	838 g



完整手冊

技術資料	GTS 254
最大切斷能力 (0° / 45°)	80 / 55 mm
空載轉速 (每分鐘)	3800 rpm
輸入功率	1800 W
縱切能力	545mm
鋸片直徑 / 孔徑	254 mm / 25.4 mm
重量 (不含腳架)	19.6 kg
重量 (含腳架)	24 kg
產品料號	0 601 B45 0C0

推薦配件

木工圓鋸片

2 608 643 004 (100T)
2 608 643 011 (120T)



切鋁圓鋸片

2 608 642 198 (100T)
2 608 642 199 (120T)



集塵轉接頭

2 608 000 585





Professional

NEW!

GWS 180-LI 18V 鋰電免碳刷砂輪機

專業級18V免碳刷4"砂輪機
無刷耐操、高效省電、安全到位

適用於：一般建築、金屬加工、HVAC空調維修、
屋頂裝修、維修工程、廣告牌安裝、磁磚切割

應用：金屬切割、金屬研磨

靈活動力系統

兼容所有18V 鋰電電池
使用18V ProCORE鋰電電池、運行更持久

動力如同插電機台

- 無刷馬達、提供等同於700W功率的插電機台
- 無刷馬達更高效、運行時間更持久

緊湊而堅固的頭部設計

- 金屬法蘭、使用壽命更長
- 緊湊的齒輪箱易於在狹窄區域操作



防塵保護，堅固耐用

可拆卸式防塵網，延長馬達壽命

舒適握持、易於掌控

軟膠握把、防滑
纖巧的握柄和平衡的設計、
針對多樣化切割進行了優化

用戶便利性與保護設計

免工具保護蓋
無需扳手即可安裝防護蓋
切割應用中，可快速進行防護蓋位置調整
重啟保護，過載保護，緩啟動功能



掃碼了解

技術資料	GWS 180-LI
額定電壓	18 V
空載轉速	11,000 rpm
心軸螺紋	M10
最大磨片/切片直徑	100 mm
握把尺寸	156 mm
重量 (不含電池)	1.4 kg



推薦配件



4"砂輪片(切)
2 608 607 414
100 x 1.0 x 16.0 mm

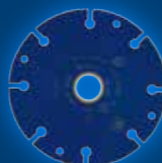

4"鑽石金屬切片
2 608 900 531
105 x 20/16 mm



碳化鎢多功能切片
2 608 642 952
110 x 20/16 mm



Professional

NEW!

GSR/GSB 185-LI 18V 鋰電免碳刷電鑽/震動電鑽

專業級別，全面升級，
縮小尺寸，提升掌控力

適用於：一般建築、水電維修、室內裝修
應用：鎖螺絲、鑽孔、磚牆鑽孔

緊湊設計

機台頭部長度 177mm
比 GSB 120-LI (187mm)、
GSB 180-LI (210mm) 更短

無刷馬達

提高工作功率、運行時間和
使用壽命

金屬夾頭

全金屬夾頭、工具更堅固

LED 燈

LED 燈照亮工作區域
並在工具停止作業或電池電量不足時提供反饋

工具狀態反饋

LED工作燈作為狀態指示，可提供工具保護、
電池電量不足狀態提示：

作業期間閃爍 3 次 = 電池電量低
停機期間閃爍 3 次 = 工具故障提示



博世電子電池保護

電子電池保護有助於機台免受
錯誤、過度使用而造成的機台
傷害

技術資料	GSR 185-LI	GSB 185-LI
額定電壓	18 V	18 V
空載轉速 - 高/低檔 (每分鐘)	0-500 / 1,900 rpm	0-500 / 1,900 rpm
震動功率 (每分鐘)	-	0 - 27,000 bpm
最大扭矩 (硬材 / 軟材)	50 / 21 Nm	50 / 21 Nm
最大鑽孔能力 (木材 / 鋼材 / 磚材)	35 / 10 / - mm	35 / 10 / 10 mm
最大鎖螺絲能力 (木材)	10 mm	10 mm
重量 (不含電池)	0.93 kg	0.99 kg



Professional **HEAVY DUTY**

NEW!

GDX 18V-200 18V 鋰電免碳刷衝擊子機

小體積、高功率、用途廣泛

適用於：汽車維修、鷹架安裝、空調安裝、機械製造、商業建築、汽車配裝、板模

大功率

200Nm 扭力

二合一頭部設計

147mm，適用 ¼” 內六角，½” 正方形

EC 無刷馬達

壽命更持久

高衝擊力

0 – 4,200 bpm

高效快速完成作業

0 – 3,400 rpm

LED燈

工作不怕黑



Professional **HEAVY DUTY**

NEW!

GDS 18V-400 18V 鋰電免碳刷衝擊扳手機(四分頭)

400Nm 強力扳手機，當動力與持久力同在一起。

適用於：汽車維修師傅、汽車組裝師傅、建築工、鷹架師傅、支架組裝師傅

應用：鷹架、汽車維修、金屬塔架

堅固耐用

鋁製外蓋，專為惡劣作業環境所設計

高扭力

可以400Nm的扭力鬆開螺帽，1秒鬆開速度

耐用性更進化

重要組件(如扳機開關)壽命提升

自動螺栓釋放

於螺帽/螺栓完全鬆開時自動停止動作

無刷馬達

不需維護且壽命更長

強化冷卻系統

增強電路板的散熱

搭載CoolPack技術

提升電池單次充飽後的運作時間，CoolPack技術確保工作不間斷



技術資料	GDX 18V-200
額定電壓	18V
最大扭力 (硬材)	200 Nm
空載轉速 (每分鐘)	0 – 3,400 rpm
衝擊次數 (每分鐘)	0 – 4,200 bpm
夾頭尺寸	¼” 內六角夾頭, 螺桿尺寸: ½” 正方形
重量 (不含電池)	1.2 kg



推薦配件



金屬鑽頭組
44625

螺絲子頭 組
2 608 522 405

螺帽套筒
3 608 550 503

套筒
2 608 522 311

技術資料	GDS 18V-400
馬達	無刷
電壓	18V
最大標稱扭力	400 Nm
空載轉速 (每分鐘)	0 – 2,500 rpm
衝擊次數 (每分鐘)	0 – 3,700 bpm
重量 (不含電池)	1.25 kg
夾頭類型	½” 正方形
特殊功能	自動螺栓釋放(ABR)





BITURBO
BRUSHLESS

COMING
SOON

NEW!

GDS 18V-1000
雙渦輪18V鋰電衝擊扳手(四分頭)

高效能BITURBO無刷馬達，
鎖緊1000Nm，卸載1600Nm

適用於：鐵路維護工、商業金屬建築工、工業金屬組裝工、卡車維修師傅
應用：套筒螺絲緊固與鬆卸



BITURBO
BRUSHLESS

NEW!

GDS 18V-1050 H
雙渦輪18V鋰電衝擊扳手(六分頭)

高性能 BITURBO 無刷馬達，鎖緊1050Nm，
卸載1700Nm

適用於：火車維護、車輛製造維護、電力傳輸塔架安裝、
管道組裝、隧道混凝土節段安裝、木工作業、
金屬裝配廠
應用：套筒螺絲緊固與鬆卸

鑽頭類型

½英吋摩擦環 = 四分頭
好處：易於拆卸或更換套筒



BITURBO雙渦輪無刷馬達

- 高性能無刷馬達
- 搭載ProCORE18V電池，性能最佳化

堅固、精巧

- 221mm機身長，可以在狹窄的地方作業
- 不含電池重量僅 2,9 kg

掛鉤

可將工具架於橫樑/鷹架或階梯上
(選購)



重裝性能

最高達1000Nm的鎖緊扭力與1600Nm的卸載扭力

動力控制

- 三段轉速設定為輸出轉速/扭力提供絕佳的操控性及高工作彈性
- 工具狀態顯示器
- LED燈號

機台狀態指示燈 速率等級指示燈

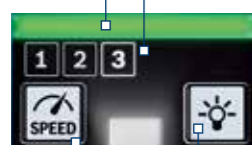

速度選擇按鈕 工作燈開/關按鈕

¾"英吋=六分頭 (含環、孔)

益處：優異的固定能力



重型、嚴苛環境應用性能

最高達1050Nm鎖緊扭力與1700Nm鬆卸扭力

動力控制

- 三段轉速設定為輸出轉速/扭力提供絕佳的操控性及高工作彈性
- 機台狀態指示燈
- LED燈

機台狀態指示燈 速率等級指示燈

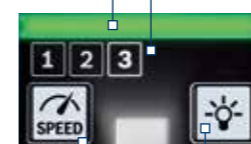

速度選擇按鈕 工作燈開/關按鈕

BITURBO雙渦輪無刷馬達

- 高性能無刷馬達
- 搭載ProCORE18V 8.0Ah/12.0Ah電池，可達到最佳性能

堅固、精巧

- 221mm機身長，可以在狹窄的地方作業
- 不含電池重量僅 2,9 kg

掛鉤

可將工具架於橫樑/鷹架或階梯上
(選購)



技術資料	GDS 18V-1000
額定電壓	18V
最大鎖緊扭力	1000 Nm
最大啟動扭力	1600 Nm
無負載轉速	0-800/1200/1750 rpm
敲擊頻率	0-1600/2400/2600 bpm
扭力	0-350/700/1000 Nm
螺栓直徑	M10-M24
重量 (不含電池)	2.9 kg



技術資料	GDS 18V-1050 H
額定電壓	18V
空載轉速 (每分鐘)	0 - 800 / 1200 / 1750 rpm
衝擊次數 (每分鐘)	0 - 1600 / 2400 / 2600 bpm
最大緊固扭力	1050 Nm
最大鬆卸扭力	1700 Nm
扭力	0-350 / 750 / 1050 Nm
螺栓直徑	M10 - M24
重量 (不含電池)	2.9 kg





NEW!

GAL 18V-160 C 18V 鋰電高速充電器

16A 充電電流、充電極速
無以倫比的速度、18V 充電器系列的頂級產品、
具有藍牙連接功能

適用於：輕裝修、生產製造、電工、廚房裝修、傢俱製造

風扇冷卻系統 Active Air Cooling

2個內置風扇、實現完美熱量管理並可實現儘早開始充電

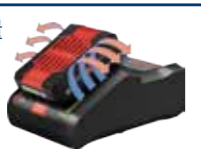

靈活動力系統

兼容所有博世14.4 / 18 V 鋰電電池

錯誤指示燈

提示溫度 / 電池故障

充電加速鈕 Power Boost

將充電模式從標準模式改為高速模式



最快的充電器

最大 16A 充電電流

最新設計

適合新的充電器系列

藍牙預留孔

通過智能連結手機，可掌握電池與充電模式

*可另購 GCY 42 藍牙模組 

充電指示燈

5 個 LED 指示燈充電狀態的顯示更精確

技術資料	GAL 18V-160 C
充電電流	16A
充電電壓	14.4-18 V
重量	950 g
尺寸	130x195x83 mm

智能介面	
工具類別	18V 高速充電器
充電設定	充電模式：可選擇儲藏/長壽(80%)/標準(100%)/加速器(50%)模式 充電狀態：電池已充電量/剩餘充電時間(僅適用ProCORE)/健康狀態 充電音效：開關，在50%、80%、100%時通知手機APP及蜂鳴聲設定
電量	電量顯示
產品系列	Professional 專業系列

HMI 介面	
HMI 用戶介面鈕	充電加速鈕



Toolbox App 介面

1 充電方式選擇

- 選擇所需的充電模式
- 充電當下的訊息

1. 剩餘充電時間(僅適用於EneRacer和ProCORE18V鋰電電池)
2. 充電狀態
3. 診斷訊息：警示燈詳盡訊息(紅色LED)
例如：電池損壞 / 溫度超出標準範圍

2 電池健康狀態

3 個類別 (健康 / 良好 / 一般)

3 充電設定

- 設定通知發送時機
- 設定蜂鳴聲

1 充電方式選擇

- 1) 貯藏模式
充電最高達 50%、可長期保存以延長電池壽命
- 2) 最長使用壽命模式
以較低電壓和電流充電，使得最大化/延長電池壽命 (電池僅可以充電至大約 80%，可使電池壽命延長約 50%)
- 3) 標準模式
充電至 80% 後會減慢充電速度，以避免損壞電池
- 目前此模式用於所有充電器
- 4) 加速器模式
在最短的時間內，以最大充電電流進行充電至 50%
- 通過 Toolbox APP 發送“電池準備就緒”訊息
- 最快的電池充電方式

2 電池健康狀態

對於用戶 (尤其是重度使用之用戶)，可即時掌握電池當下的狀況。他們甚至可以在電池壽命即將結束之前得到預告，以使用戶可以相應地安排購買新電池

3 充電設定

- 當電池充電至 50%、80%、100% 時發送通知
- 設定蜂鳴聲

試試看

在 Apple App Store 或 Google Play Store 搜尋「Bosch Toolbox」免費下載
www.bosch-pt.com.tw

內容說明、規格以實際產品為主，本公司保留所有內容更動的權利，內容更改恕不另行通知





BITURBO
BRUSHLESS

NEW!

GSR/GSB 18V-150 C 雙渦輪18V鋰電電鑽/震動電鑽

150Nm大扭力，堅固金屬夾頭，
獨有角度偵測功能

適用於：木匠、屋頂建造工、鋁工、灰泥板建築工、
裝潢工

應用：鎖螺絲、鑽孔、磚牆鑽孔(GSB)

精準地鎖緊螺絲

快速模式選擇，
可於銼鑽、鑽孔與
鎖緊模式間切換，
透過20種精準的扭力設定
接合離合器。

全金屬ROHM夾頭

極致的夾緊力與持久性。

EAD電子角度偵測功能

實現在傾斜的表面上以選定的角度（如
45°、60°）鑽孔或上鎖的需求。水平功
能可經由使用者介面微調。

KickBack Control

可開關式KickBack Control降低發生卡
死時因突發的旋轉扭力反應而受傷的風
險。KickBack Control可經由用戶介面
控制。



無與倫比的工業級動力

最大150牛頓米扭力的強力無刷馬
達造就了超前的工作進度。

兩段速全金屬齒輪箱

針對鎖緊螺絲和鑽孔的最佳化性能。

獨立工具設定

需透過GCY 42啟動藍牙連結
Bosch Toolbox APP。



馬達與電池保護

防止工具過熱受損並延長工具壽命。

技術資料	GSR 18V-150 C / GSB 18V-150 C
額定電壓	18V
空載轉速（每分鐘）	0-550 / 0-2200 rpm
扭力（軟/硬）	84 / 150 Nm
最大鑽孔能力 / 木材	150 mm
最大鑽孔能力 / 鋼材	16 mm
最大鑽孔能力 / 磚材	20 mm
反衝制停	有
水平功能	有

推薦配件



鎢鋼圓穴鋸套裝8件式
2 608 594 184



鑽石管鑽頭
2 607 011 626



35件高扭力起子頭
及鐵工鑽頭組
2 608 577 148

BITURBO
BRUSHLESS

HEAVY DUTY
一年保固

智能連結應用

電量顯示



開關、亮度與 延遲照明設定

可細微調整電子鑽孔
角度0-90度

介面亮度與
延遲熄燈設定

用戶介面設定

電動工具狀態指示燈

電子角度選擇顯示

45度/60度/APP內更多角度

電子角度選擇鈕



反衝制停狀態顯示

KBC反衝制停開關鈕

電子角度設定步驟



1 於介面選擇角度—45度
/60度/APP內更多角度

2 選擇APP功能，完成智能
連結手機亮綠燈後，APP

3 完成角度選擇，請將工具置
於工作表面，直至介面綠燈
恆亮

4 開始鑽鎖作業時，電子角
度偵測（EAD）到正確角度
時即顯示綠燈，角度接近
時為黃燈



BITURBO
BRUSHLESS

NEW!

GBH 18V-34 CF
雙渦輪18V四溝免出力鎚鑽

高性能 BITURBO 無刷馬達、5.8焦耳、
等同950W 插電效能

適用於：水電、空調業、建築工程
應用：混凝土鎚鑽鑽孔、破壞性鑿擊、空心鑽鑽孔、
木材、鎚鑽鑽孔、鑿削去除

操作模式轉換 Operating mode switch (oms)

鎚鑽正/反鑽孔、鑿削、鑿削角度調整
附快速轉換夾頭

5.8焦耳工業級動力

在雙渦輪無刷科技與
ProCORE 18V電池的支持下
威力較任何其他
同級工具更強50%

精準控制

緩啟動可實現精準的鑿削、
3種不同的作業模式（自動模式、
個性化/偏好模式、精準控制模式）
以確保機台設定應對不同作業工況



鎖定按鈕

OMS功能使鎖定按鈕在
鎚鑽模式下無法作用
以提升安全性

**用戶界面 (HMI) &
藍牙鏈接**

- 即時顯示機台狀態(機台溫度、
電池狀態等).
- 透過藍牙連線，進行應用程式的
工具模式選擇與個別模式設定
- 需透過GCY 42啟動藍牙連結
Bosch Toolbox APP

18V 靈活動力系統

一般博世鋰電池即可運用
在輕型或中型作業中、
而ProCORE18V
8.0Ah/12.0Ah更針對重型
應用進行了優化

最佳機台掌控

反衝制停、鑿擊模式下的緩啟動功能
(ASC)、連續鑿削鈕、震動控制



BITURBO
BRUSHLESS

NEW!

GBH 18V-36 C
雙渦輪18V五溝免出力鎚鑽

高性能 BITURBO 無刷馬達、7.0焦耳、等
同1000W 插電效能

適用於：水電、空調業、建築工程
應用：混凝土鑽孔及鑿削

操作模式轉換 Operating mode switch (oms)

正/反鑽孔
鎚鑽、鑿削、鑿削角度調整

極其緊湊

與同級充電鎚鑽相比
尺寸小20% 重量輕20%

輕巧設計、更大功率

最大 7.0 J
重量僅5.1 kg (含ProCORE 8.0Ah)
降低作業疲勞度

大功率 BITURBO 無刷馬達

一顆ProCORE 18V 8.0Ah鋰電池、
即可達到媲美插電機台的性能



鎖定按鈕

OMS功能使鎖定按鈕在鎚鑽模式下無法作用以
提升安全性

最佳機台掌控

反衝制停、鑿削模式下的緩
啟動功能 (ASC)、鎖定按鈕
可達到不間斷的鑿擊、震動
掌控

**用戶界面 (HMI) &
藍牙鏈接**

- 模式選擇、個性化模式設
定 (速率等級選擇、加速調
節、反衝制動敏感度調節)
- 即時機台狀態 (溫度指示、
電池狀態、等)

18V 靈活動力系統

常規博世鋰電池即可運用在輕型或中型
作業中、而ProCORE18V 8.0Ah/12.0Ah
更針對重型應用進行了優化

技術資料	GBH 18V-34 CF
額定電壓	18V
最大鎚擊能量/焦耳	5.8 J
空載轉速 / 每分鐘	0 - 500 rpm
震動功率 / 每分鐘	0 - 2900 bpm
重量/不含電池	4.9 kg



推薦配件 **SDS plus-X5L 四溝五刃鎚鑽鑽頭**

2 608 578 495
9.5 x 100 x 165 mm



SDS plus-9 鋼筋切斷鑽頭

2 607 586 998
25 x 120/300 mm



四溝自銳式寬平鑿

2 608 690 102
60 x 250 mm



技術資料	GBH 18V-36 C PROFESSIONAL
馬達	免碳刷
最大鎚擊能量 (焦耳/J)	7.0 J
震動工率 (每分鐘)	0-2900 bpm
空載轉速 (每分鐘)	0-500 rpm
重量(不含電池)	5.1 KG



推薦配件

 **鑿**
2 608 690 097

 **尖鑿**
1 618 600 012

 **SDS Max-8X
五溝鎚鑽鑽頭**
2 608 578 626
20 x 200 x 320 mm

* 實際規格請依據實際上市之產品為主



BITURBO
BRUSHLESS

NEW!

GBH 18V-45 C 雙渦輪18V五溝免出力鏈鑽

高性能 BITURBO 無刷馬達、12.5焦耳、重
型全能工具

適用於：水電、空調業、建築工程、土木工程
應用：混凝土鑽孔及鑿削

工業級動力

高性能無刷馬達、配備功能強大的
ProCORE18V 鋰電池；可提供高達 12.5 J 的衝擊能量

極其緊湊

即使配備
ProCORE 18V
12.0Ah、亦比同
類插電機台更輕

減少危害

通過自動關閉工具、反衝制停功能降低工
具由於阻礙而產生的突然作動所帶來的潛
在危害

提高可視性

帶餘輝的聚焦LED工作燈



掃碼了解



輕鬆鑿擊作業

鎖定按鈕、可實現在鑿擊模式下
連續作業

速率控制

信號開關，用於可變轉速

精準控制 ASC、EPC

緩速提升速率、可在鑿擊
(ASC)和鑽孔(EPC)模式下，
穩定、精準的作業

工作模式選擇、藍牙連結

- 通過HMI，可選擇動能、精準、緩啟動模
式通過APP可進行個性化設定
- 需透過GCY 42啟動藍牙連結
Bosch Toolbox APP



智能連結應用

電量顯示

正反轉(EPC)或鑿削 (ASC)情況下時間長短



鏈擊正反鑽孔或
鑿削時輸出高低

反衝制停開關(GBH
18V-45 C 無法關閉)

用戶介面設定

溫度指示燈

智能手機指示燈

電動工具狀態指示燈

機台模式選擇按鈕

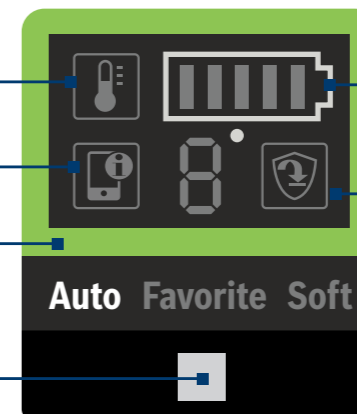

電池電量指示燈

反衝制停控制指示燈

工作模式

說明如下

技術資料	GBH 18V-45 C PROFESSIONAL
馬達	免碳刷
最大鏈擊能量 (焦耳/J)	12.5 J
震動功率-鑽孔(每分鐘)	2720 bpm
震動功率-鑿擊(每分鐘)	2760 bpm
重量(不含電池)	8.0 KG



BITURBO
BRUSHLESS

推薦配件



**SDS Max-8X
五溝鏈鑽鑽頭**
2 608 578 638

25 x 200 x 320 mm



**尖鑿
RTeC**

2 608 690 167



**平鑿
RTeC Sharp**

2 608 690 124

3 種工作模式

▶ 在 Auto 工作模式下，機台可達到最佳性能

- 鏈鑽鑽孔操作模式：快速提升速率，掌控鑽孔最大可達100%的速率
- 鑿削操作模式：適應速率控制 Adaptive Speed Control
- 快速關閉（反衝制停功能）

▶ 在 Favorite 工作模式下，機台可以通過智能手機做分別的設定

- 鏈鑽鑽孔操作模式：提升速率 可在四種速率設置中進行設定
- Electronic Precision Control (EPC) 始終處於啟動狀態，可設定最終速率和起始速率
- 鑿擊操作模式：可開啓/關閉適應速率控制 Adaptive Speed Control
- 快速關閉（反衝制停功能）的靈敏度可做調整設置

▶ Soft 工作模式、用於加工易碎/精細物料

- 鏈鑽鑽孔操作模式：EPC 被啟動，在敏感材料表面上鑽孔時，緩啟動速率緩慢增加，最高可達最大速率的 80%
- 鑿擊操作模式：對於 適應速率控制 Adaptive Speed Control 可做更為敏感的設定
- 對於快速關閉（反衝制停功能）亦可做更為敏感的設定



BITURBO
BRUSHLESS

NEW!

GWS 18V-15 SC
雙渦輪18V鋰電調速砂輪機

高效能BITURBO無刷馬達、動力媲美1500W
插電機種，藍牙連結可個性化設定轉速

應用：金屬研磨、混凝土研磨、金屬切割、混凝土切割、
不鏽鋼研磨、除鏽

工業級動力

- 大功率 BITURBO 無刷馬達相當於 1,500W 插電機台
- 尤其針對 ProCORE18V 鋰電電池進行了優化
- 壽命長、超堅固耐用

最佳機台掌控

- 反衝制停、跌落控制、重啓動保護
- 速率選擇
- 免工具保護蓋
- 防震手把

18V靈活動力系統

- 與所有18V電池完全兼容
- 新型 ProCORE18V 鋰電電池
可完全釋放機台最大動能

藍牙連結

- 具備藍牙連結功能
- 速率等級可提升至 6個等級
每個等級的速率數值可通過
APP 做個性化調整
- 需透過GCY 42啟動藍牙連結
Bosch Toolbox APP

用戶介面(HMI)

- 機台狀況一目了然
- 可通過APP更改速率

人體工學設計

- 纖細握把、舒適掌控



智能連結應用

電量顯示

**設定用戶介面6段
預選轉速
(3400-9800RPM)**



**用戶介面亮度與
延遲照明設定**

用戶介面設定

過載保護指示燈

參閱智能手機指示燈

電動工具狀態指示燈

速度選擇按鈕

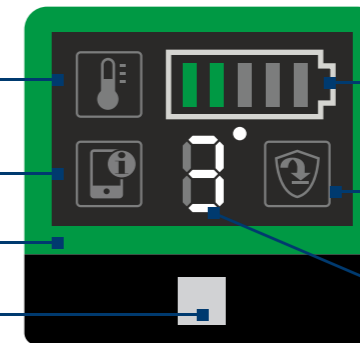

GWS默認顯示

電池電量指示燈

反衝制停控制指示燈

速率等級和模式指示燈

技術資料	GWS 18V-15 SC
額定電壓	18V
空載轉速 (每分鐘)	3,400 – 11,000 rpm
心軸螺紋	M10
最大磨片 / 切片直徑	100 mm
切割深度	22 mm
重量 (不含電池)	2.1 kg
產品料號	0 601 9H6 180



BITURBO **HEAVY DUTY**
BRUSHLESS 一年保固

推薦配件



超耐久4"砂輪片
2 608 901 468
100 x 1.0 x 16.0 mm



4"鑽石金屬切片
2 608 900 531
105 x 20/16 mm



碳化鎢多功能切片
2 608 642 952
110 x 20/16 mm



閃爍的紅環
重啓保護、跌落控制通知

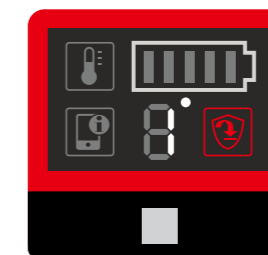

閃爍的KBC標誌
反衝制停通知



**外環、智能手機
標識顯示為黃色**
且機台仍在運行：
檢查過濾片；維修服務提醒



BITURBO
BRUSHLESS

COMING SOON

NEW!

GKS 18V-68 GC
雙渦輪18V鋰電圓鋸機

動力可達1800W插電機台、最佳充電切割能力、人體工學設計、舒適直觀的深度調節

應用：搭配導軌直線切割、深度達68mm橫切、搭配導軌角度切割、粗木料切割、V型切割、平行切割

HMI & Connectivity 藍牙鏈接

設置速度調節、個性化模式設置
包含ECO模式：最多增加+30%的運行時間

博世最新型 BITURBO無刷馬達

搭配 ProCORE18V 鋰電電池，
提供出色的插電機台性能

藍牙預留孔

通過智能連結手機，可掌握
電池與充電模式

*可另購GCY42藍牙模組

集塵接口

易於集塵軟管相接、轉接頭
可旋轉 360°

18V 靈活動力系統

輕中型應用，普通18V電池即可高效作業
ProCORE18V 電池針對重型應用進行了優化



創新：單手深度調節設計

輕鬆進行單手深度調節
無需夾緊系統操作

最佳人體工學設計

0 – 3,400 rpm

智能制動系統

安全制動，並最小程度的減少
緩衝

68mm切割深度

一次切割更多

導軌兼容性

適用直線與精準切割

智能連結應用

電量顯示

**6段切割速度設定
(2500-5000RPM)
ECO節能模式開啟**

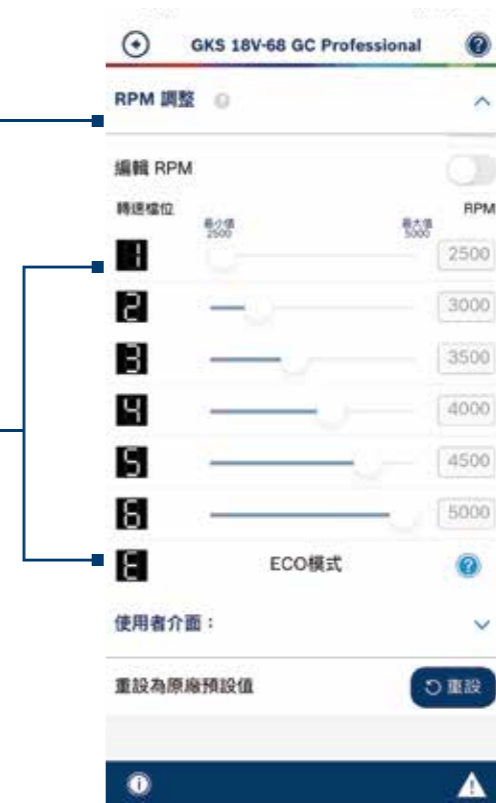

用戶介面亮度與延遲
照明設定；LED燈延
遲照明設定

用戶介面設定

過載保護指示燈

參閱智能手機指示燈

電動工具狀態指示燈

速度選擇按鈕

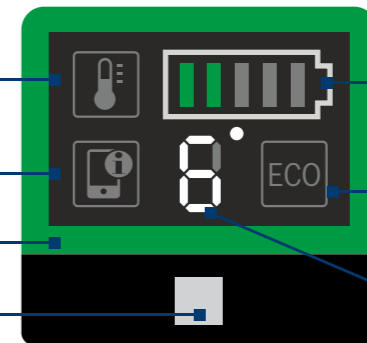

GKS默認顯示

電池電量指示燈

ECO模式指示燈

速率等級和模式指示燈

技術資料	GKS 18V-68 GC
額定電壓	18V
空載轉速（每分鐘）	2,500 – 5,000 rpm
最大切割能力（90°/ 45°）	68 / 50 mm
斜切角度	0° – 50°
鋸片直徑 / 鋸片內孔	184 mm / 20 mm
鏈接導軌	兼容 Bosch, Mafell, Festool, Makita 導軌
HMI / Connectivity / ECO 模式	有
重量（不含電池）	4.3 KG
產品型號	0 615 990 M9E

* 實際規格請依據實際上市之產品為主



推薦配件

- 木工圓鋸片 2 608 644 377
- 木工白鐵圓鋸片 2 608 644 514
- 切鋁白鐵圓鋸片 2 608 644 541



BITURBO **HEAVY DUTY**
BRUSHLESS 一年保固

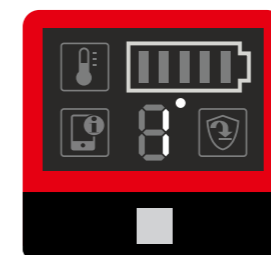

閃爍的紅環 無法開機
當機台開關被按住
並將電池插入工具時重新啓動保護就被啟動



**外環、智能手機
標識顯示為黃色**
且機台仍在運行：維修服務提醒



BITURBO
BRUSHLESS

NEW!

GCM 18V-305 GDC 雙渦輪18V 12"機械手臂切斷機

高性能 BITURBO 無刷馬達、精準高效、等同2000W插電輸出

適用於：修整與收邊木工、木匠、展覽建築工、
廚房安裝人員
應用：大型建築木材切割

工業級動力

大功率無刷 BITURBO 馬達、等同於一台 2000 W 插電木工切斷機
搭配 ProCORE 18V 鋰電池運行最佳化

用戶界面 (HMI) & 藍牙連結

- 顯示電池狀態、轉速選擇、及包括節能模式 (ECO) 的個別模式
- 需透過 GCY 42 啟動藍牙連結 Bosch Toolbox APP

精準精巧

歸功於專利的機械手臂設計、可輕鬆實現精準的切割並且保持緊湊的尺寸



掃碼了解



雙重鐳射、LED

切割線指示和工作LED

充電後切割次數大提升

搭配高品質無線專家木料用Thin Kerf超薄鋸片，運轉時間可提升20%

安全且便利

- 直覺式斜角控制
- 免工具鋸片更換
- 三秒馬達煞車

集塵

經過改良的集塵滑槽與集塵袋 (圖片未顯示) 實現高效率集塵

智能連結應用

電量顯示

3段切割速度設定 (3000-4000RPM) ECO節能模式開啟



用戶介面亮度與延遲照明設定; LED燈延遲照明設定

用戶介面設定

過載保護指示燈

智能手機指示燈

電動工具狀態指示燈

速度與ECO模式選擇按鈕

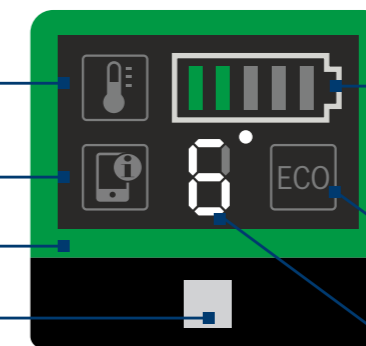

電池電量指示燈

在使用ProCORE18V鋰電池的輕型應用中(例如19mm刨花板)，ECO模式可將切割性能增加多達20%

速率等級和模式指示燈



閃爍的紅環
重啓保護、跌落控制通知

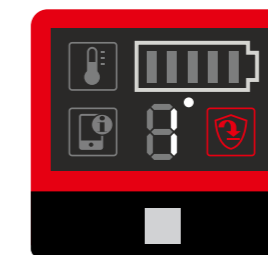

閃爍的KBC標誌
反衝制停通知



外環、智能手機
標識顯示為黃色
且機台仍在運行：
檢查過濾片；維修服務提醒

技術資料	GCM 18V-305 GDC
額定電壓	18V
切斷能力 / 深度 0° / 45°	120 / 60 mm
切斷能力 / 橫切 0° / 45°	270 / 190 mm
相當於插電機種瓦數	2000 W
鋸片直徑 / 孔徑	305 mm / 30 mm
垂直切割	左45° / 右45°
空載轉速 (每分鐘)	2,550 - 4,000 rpm
重量 (不含電池)	26.9 kg

推薦配件



切鋁圓鋸片
2 608 640 453
12" 305x3.2x30mm T96



木工圓鋸片
2 608 643 027
12" 305x2.5/1.8x30 T100



木工圓鋸片
2 608 643 025
12" 305x2.5/1.8x30 T60

BITURBO
BRUSHLESS

HEAVY DUTY
一年保固



BITURBO
BRUSHLESS

NEW!

GCM 18V-216 PROFESSIONAL 雙渦輪18V木工切斷機

新型BITURBO配備ProCORE鋰電電池
動力可達1600W

適用於：木工師傅、地板施工師傅
應用：複合材料切割、地板材料切割



Professional **HEAVY DUTY**

NEW!

GAS 12-25 乾濕兩用吸塵器

專利自動清潔技術、平穩的吸力、超長的使用壽命，可集塵99.95%的細粉塵，提供無塵作業的舒適環境

適用於：裝修工程、木工無塵作業、建築工程清潔、酒店及辦公室清潔、汽車清潔服務、安裝後清潔

工業級動力

新一代 **BITURBO** 無刷動力傳動系統、
搭配ProCORE 18V 8.0Ah鋰電電池、
等同1600W的插電機台

免工具更換鋸片

SDS鋸片更換系統
快速、簡單

同系列產品中 切割深度最佳

優化設計、
使得216mm的鋸片
可切70mm的深度切割

可調式導板

導板上半部可調整、
容許安全切割
角度達45°

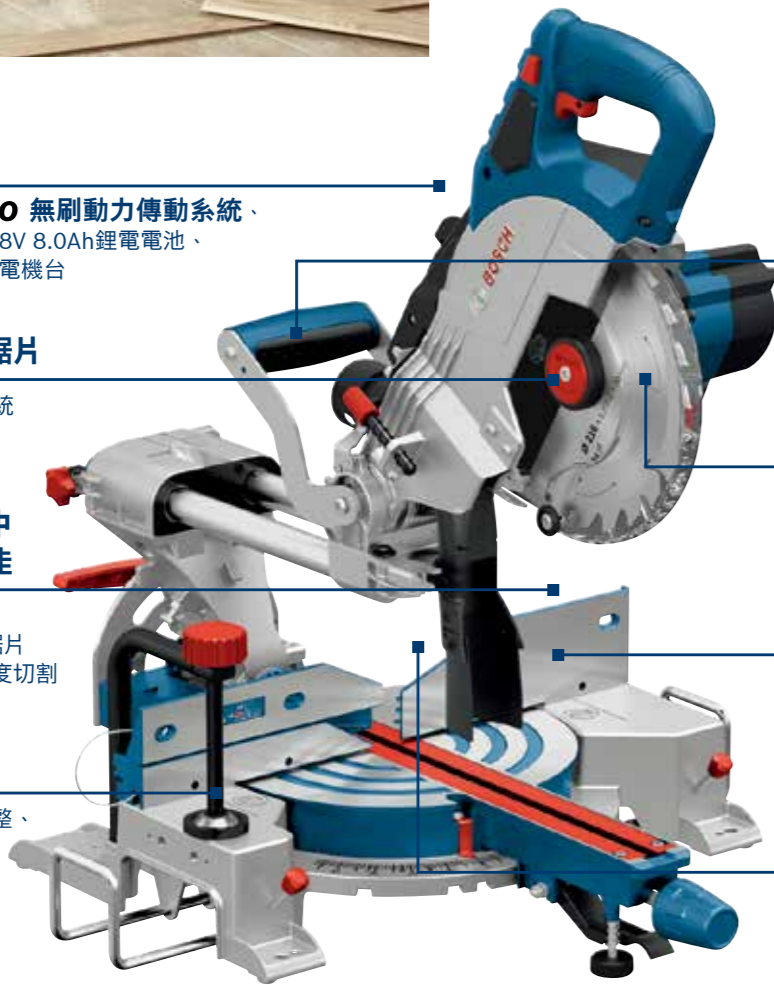

單手操作

握把的人體工學設計、
使得單手操作更舒適

雷射、LED

雷射導引切割位置
LED照亮切割區域

集塵

集塵槽和集塵袋
可有效收集灰塵

輕鬆流暢的滑動功能

居中滑軌、提供順暢不費力的
滑動運作

強勁吸力

優化氣流、真空壓力達到18kPa

自動清潔技術

獲得專利的“自動清潔”技術可自
動清潔過濾器，從而提供穩定而強
勁的吸力

3倍壽命

過濾技術將主過濾器的使用壽命
延長了3倍

攜帶方便

特別設計的拖曳繩

無塵作業空間

H13 HEPA過濾器、可過濾掉99.95%
的細粉塵(> 0.3微米)* 與電動工具集
塵接口兼容(內Ø26mm、外Ø36mm)



技術資料	GCM 18V-216 Professional
空載轉速 (每分鐘)	4600 rpm
切斷能力 (深度) 0° / 45°	70 / 45 mm
切斷能力 (橫切) 0° / 45°	270 / 190 mm
垂直切割	左47° / 右47°
斜切角度	左45° / 右0°
鋸片直徑 / 孔徑	216 mm / 30 mm
重量 (不含電池)	14.7 kg



推薦配件



Optiline Wood 木工圓鋸片
2 608 640 433
216 x 2.0 x 30 T60



Multi Material 切鋁圓鋸片
2 608 640 447
216 x 2.5 x 30 T30

技術資料	GAS 12-25
輸入功率	1000 W
吸力	180 W
真空壓力	18 kPa
空氣流量 (馬達)	61 升/秒
集塵箱總容量	25 L
集塵容量 - 乾/濕	21 / 15 L
主過濾器等級 (HEPA)	H13
重量	8.6 kg



更多集塵系統配件請見頁42

系統	動力來源	ICON	產品型號	打擊能量 / 焦耳	重量	鑽孔直徑			鑿削功能	快更夾頭	集塵裝置	吸塵器	夾頭配件	配件						
						10	20	30 40							80	90	130			
充電式免碳刷銼鑽	電池	[Icons]	GBH 180-LI (EC)	2.0 J	2.3 不含電池	4 20	6 10	25 68							GDE 18V-16 集塵盒 僅適用 GBH 18V-26 (F) 鑽孔直徑 4-16mm	集塵轉接頭	四溝系統 SDS-Plus 90度直角彎頭適用	SDS plus-9 鋼筋切斷鑽頭		
			GBH 18V-26	2.6 J	2.9 不含電池	4 26	8 16	25 68								GAS 18V-10 L 10公升 乾濕兩用吸塵器 35mm 標準軟管	集塵轉接頭	四溝系統 SDS-Plus 90度直角彎頭適用	SDS plus-5X 四溝四刃鑽頭	
			GBH 18V-26 F	2.6 J	3.0 不含電池	4 26	8 16	25 68								GDE 24 集塵盒 鑽孔直徑 4-24mm (不含 BITURBO 銼鑽)	集塵轉接頭	四溝系統 SDS-Plus 90度直角彎頭適用	SDS plus-X5L 鑄鋼四溝五刃鑽頭 (德製)	
			GBH 18V-34 CF	5.8 J	4.9 不含電池	8 32	12 30	25 82									GAS 12-25	集塵轉接頭	四溝系統 SDS-Plus 90度直角彎頭適用	SDS plus-X5L 鑄鋼四溝五刃鑽頭 (德製)
充電式銼鑽	電池	[Icons]	GBH 36V-LI Plus	3.2 J	3.9 不含電池	4 28	8 16	25 80							GDE 16 Plus 集塵配件 適用主軸頭直徑 50mm 銼鑽孔徑 4-16mm 或圓穴鋸 最大直徑 82mm (不適用 GBH 220, GBH 223 及 GBH 18V-26 F 及 BITURBO 銼鑽)	集塵轉接頭	四溝系統 SDS-Plus 90度直角彎頭適用	SDS plus-X5L 鑄鋼四溝五刃鑽頭 (德製)		
			GBH 220	2.0 J	2.3	4 22	4 14										四溝轉三爪夾頭	直柄系列 CYL-9 萬用鑽頭	含銼鑽頭 HSS-Co	
四溝 SDS-Plus	電池	[Icons]	GBH 2-23 RE	2.5 J	2.3	4 23	4 12	25 68												
			GBH 2-23 REA	2.5 J	2.9 含吸塵模組	4 23	4 16 * 使用吸塵模組狀態	4 12 * 使用吸塵模組時，無法安裝圓穴鋸	25 68											
			GBH 2-24 RE	2.7 J	2.8	4 24	8 16	25 80												
			GBH 2-24 DRE	2.7 J	2.8	4 24	8 16	25 80												

適用混凝土鑽孔直徑
 最佳混凝土鑽孔直徑
 空心圓穴鋸鑽孔直徑

系統	動力來源	ICON	產品型號	打擊能量 / 焦耳	重量	鑽孔直徑			鑿削功能	快更夾頭	集塵裝置	吸塵器	夾頭配件	配件						
						10	20	30 40							80	90	130			
四溝 SDS-Plus	插電式銼鑽	[Icons]	GBH 2-26 RE	3.0 J	2.7	4 26	8 16	25 80							GDE 18V-16 集塵盒 僅適用 GBH 18V-26 (F) 鑽孔直徑 4-16mm	集塵轉接頭	四溝系統 SDS-Plus 90度直角彎頭適用	SDS plus-9 鋼筋切斷鑽頭		
			GBH 2-26 DRE	3.0 J	2.7	4 26	8 16	25 80								GAS 18V-10 L 10公升 乾濕兩用吸塵器 35mm 標準軟管	集塵轉接頭	四溝系統 SDS-Plus 90度直角彎頭適用	SDS plus-5X 四溝四刃鑽頭	
			GBH 2-26 DFR	3.0 J	2.9	4 26	8 16	25 80								GDE 24 集塵盒 鑽孔直徑 4-24mm (不含 BITURBO 銼鑽)	集塵轉接頭	四溝系統 SDS-Plus 90度直角彎頭適用	SDS plus-X5L 鑄鋼四溝五刃鑽頭 (德製)	
			GBH 2-28 D	3.2 J	2.9	4 28	8 16	25 80									GAS 12-25	集塵轉接頭	四溝系統 SDS-Plus 90度直角彎頭適用	SDS plus-X5L 鑄鋼四溝五刃鑽頭 (德製)
			GBH 2-28 DFV	3.2 J	3.1	4 28	8 16	25 80										四溝轉三爪夾頭	直柄系列 CYL-9 萬用鑽頭	含銼鑽頭 HSS-Co
			GBH 3-28 DRE	3.5 J	3.5	4 28	12 18	25 80												
五溝 SDS-Max	充電式免碳刷銼鑽	[Icons]	GBH 18V-36 C	7.0 J	5.1 不含電池	14 35	14 35	40 90												
			GBH 18V-45 C	12.5 J	8.0 不含電池	12 45	20 40	20 102												
			GBH 5-40 D	8.5 J	6.8	12 40	18 32	40 90												

適用混凝土鑽孔直徑
 最佳混凝土鑽孔直徑
 空心圓穴鋸鑽孔直徑

四溝鏈鑽			
插電型	插電型	充電型	充電型
GBH 220 GBH 2-23 RE GBH 2-23 REA	GBH 2-24 RE GBH 2-24 DRE GBH 2-26 RE GBH 2-26 DRE GBH 2-26 DFR GBH 2-28 D GBH 2-28 D FV	GBH 180-LI (EC) GBH 18V-34 CF GBH 36V-LI Plus	GBH 18V-26 GBH 18V-26 F

五溝鏈鑽	
插電型	充電型
GBH 5-40 D	GBH 18V-36 C GBH 18V-45 C

震動電鑽	
插電型	充電型
GSB 10 RE GSB 13 RE GSB 16 RE GSB 20-2 RE	GSB 120-LI GSB 12V-30 GSB 180-LI GSB 18V-50 GSB 18V-150 C GSB 18 V-EC GSB 18 VE-EC GSB 18V-85 C

砂輪機		
插電型	插電型	充電型
GWS 6-100 GWS 7-100 GWS 7-100 ET	GWS 750-100 GWS 750-100 S	GWS 18V-10 GWS 18V-100 C GWS 18V-100 SC GWS 18V-15 SC

木作業			
插電型	充電型	充電型	充電型
GEX 125-1 AE GSS 1400 A GTS 10 J GTS 254 GCM 8 SJL	GST 12V-LI	GCM 18V-305 GDC GCM 18V-216 GKS 18V-68 GC	GKS 18V-57 G
	充電型 GSS 18V-LI	充電型 GKS 12V-LI	充電型 GKS 18V-57 G

魔切機	
插電型	充電型
GOP 30-28 GOP 55-36	GOP 12V-28 GOP 18V-28

GDE 68 孔徑或圓穴鋸直徑4-68mm

GDE 16 Plus 孔徑4-16mm或圓穴鋸最大直徑82mm

(不含GBH 18V-34 CF)

GDE 24 孔徑4-24mm

GDE 68 孔徑或圓穴鋸直徑4-68mm

GDE 24 孔徑4-24mm

(不含GBH 18V-34 CF)

GDE 18V-16

GDE 68 孔徑或圓穴鋸直徑4-68mm

GDE 68 孔徑或圓穴鋸直徑4-68mm

GDE 24 孔徑4-24mm

吸塵防護蓋 1619P06514

砂輪機集塵蓋 2608000629

砂輪機集塵蓋 2605510224

集塵吸嘴 1619P10585

轉接頭 1600499005

集塵吸嘴 1619P11537

轉接頭 2608000563

魔切機集塵轉接頭 2608000636



集塵轉接頭 2608000585



GAS 18V-10 L 10公升乾濕兩用吸塵器 (35mm標準軟管) *吸塵器內附集塵轉接頭



GAS 12-25 插電款乾濕兩用吸塵器 *吸塵器內附集塵轉接頭





NEW!

GLM 400
40米測距儀

只要一按 測量單位立即轉換

適用於：建築師、地板鋪設及油漆、木工、電工、地產房仲、一般安裝

應用：測量距離



NEW!

GLM 50-23 G / 50-27 CG
IP 65高亮度綠光雷射測距儀

具藍牙傳輸且結實耐用

適用於：建物營造、木匠、安裝師傅、電工技師、室內設計

應用：測量距離、角度



ISO 認證

手冊上所註明的精準度與作業範圍均獲得ISO確認，品質有保障

符合人體工學設計

小巧且具軟膠包覆，適用各項專業需求

堅固耐用

IP 54 防塵防潑水保護，具 ISO 認證



直覺式操作介面

人性化操作介面可快速選擇功能

快速簡易

獨特的轉換鍵，只要一按測量單位立即轉換

綠光雷射科技

最佳能見度

360° 傾角感應器

簡易角度測量及水平應用

直覺式人機介面

內建 "說明" 指引介紹各項測量應用

最愛按鍵

能快速進入單位轉換



IP 65

防塵防潑水最佳保護

結實

防震橡膠全機身包覆

響音及震動提示

測量成功確認

APP連結

經由藍牙可快速紀錄、儲存與傳輸測量資料



技術資料	GLM 50-23 G	GLM 50-27 CG
測量範圍	0.05-50 m	0.05-50 m
測量精準度	± 1.5 mm	± 1.5 mm
角度測量範圍	0-360°	0-360°
角度測量精準度	± 0.2°	± 0.2°
雷射等級	2	2
雷射型態	515, <1 nm	515, <1 nm
記憶容量	有(30 個數值)	有(30 個數值)
響音/震動提示	只有響音	有
藍牙科技	-	有(4.2 低功率)
防護係數	IP 65	IP 65
單位設定	m, ft, in, 尺	m, ft, in, 尺
電池	2 x 1.5V LR6(AA)	2 x 1.5V LR6(AA)
重量	0.17 kg	0.17 kg
尺寸(長x寬x高)	119 x 53 x 29	119 x 53 x 29
標準配備	2 x AA battery	保護布套, 2 x AA battery
產品型號	0 601 072 VC0	0 601 072 UK0

推薦配件



BT 150 1/4" 接頭腳架
0 601 096 B00



* 實際規格請依據實際上市之產品為主



NEW!

GLL 3-60 XG 3 x 360° 綠光平面雷射儀

全方位墨線儀

適用於：木工、電工技師
應用：乾牆工程、鋪設地板、水管管線工程、各項接合工程



NEW!

GPL 3 G/5 G 綠光點雷射

耐用與簡易兼具

適用於：水電技師、板模工程、廚具、燈具、門窗安裝技師
應用：垂直結構調校、燈具安裝、板模工程、門框、窗框校平

高能見度

博世綠光科技，與紅光雷射相較為四倍人眼接收度

輕巧

薄型錐鏡與雷射台框設計，適用各種應用，包括水泥塗牆磨積應用

確保水平

自動調平，響音警示功能，若水平差異超過3度會自動發出警示音



全方位墨線儀

1水平2垂直的3條360°雷射線可滿足各項校平作業需求

堅固耐用

IP 54 防塵防潑水保護擺錘鎖定機制強化防護

內嵌雷射視窗

更具保護力

3 綠光雷射點

GPL 3 G Professional

與儀器結合的新型固定底座

具旋轉功能及強力磁鐵方便固定在金屬表面上

堅固耐用

IP 65防塵、防潑水最佳保護並具減震橡膠包覆機身

5 綠光雷射點

GPL 5 G Professional

新開關設計

具大型指示及凸出物，推移更容易
鉛錘鎖定裝置運送最安全

外型新設計

下點看得更清楚，上下對點超簡單，機身並包覆減震橡膠

技術資料	GLL 3-60 XG
料號	0.601.063.ZK0
作業範圍	30(半徑)
作業範圍(搭配接收器)	60(半徑)
校平精度	±0.3**
自動校平範圍	±3
三腳架接孔螺紋	1/4 & 5/8
防塵防潑水係數	IP 54
雷射等級	2
雷射種類	500-540, <10
重量	0.78
尺寸	149x84x142 mm
電力供應	4顆 1.5V LR6(AA)電池
標準配備	保護布套、攜行工具箱 4 x AA 鹼性電池、雷射目標板



推薦配件



雷射接收器 LR 7
0 601 069 J00



綠光辨識鏡
1 608 M00 05J



多功能底座 BM 1
0 601 015 A01



三腳架
BT 150 1/4", 5/8"
0 601 069 B00

*須加上使用相關誤差(校平精度)

技術資料	GPL 3 G/5 G
測量範圍/標準	最遠 30 m
測量精度/標準	± 0.35 mm/m (下點 ± 0.7 mm/m)
自動校平範圍/標準	± 4°
底座	有
三腳架接頭螺紋	1/4 "
防護係數	IP 65
電力供應	2 x 1.5 V LR6 (AA)
尺寸 長/寬/高	115 x 50 x 113 mm
重量	0.35 kg

推薦配件



三腳架 BT 150 1/4", 5/8"
0 601 069 B00



多功能底座 BM 1
0 601 015 A01



NEW!

GRL 350 HV 旋轉雷射儀

旋轉雷射儀適用水平及垂直應用，
具手動雙斜度調整

適用於：一般建築承包商、混凝土承包商、
庭園設計工程、整地工頭、領班

應用：開鑿作業、建築地基水泥層、懸吊天花板安裝、
室內強調準、校直

長作業距離

搭配接收器 LR30，作業範圍(直徑)可長達350公尺

堅固耐用

IP 56 防塵防水保護等級，
適用嚴苛的作業環境，具
震動監測，當儀器的方位
改變時，會發出警示音來
提醒使用者，以確保水平
精準



多功能

手動水平與垂直雙斜度
調整功能，適用改變雙
軸斜度的應用

運用靈活

在不同的光線條件下，
可將雷射能見度調到最
佳化，運用更靈活

單斜度/雙斜度

使用者可根據需求調整雷射的X軸/Y軸
的斜度，調整範圍為± 8%

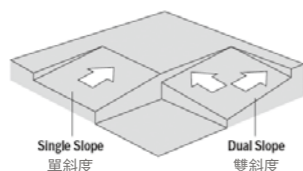

技術資料	GRL 350 HV
料號	0 601 061 S40
作業範圍(直徑, 約)	60 m*
作業範圍(直徑, 使用接收器, 約)	350 m*
水平精度	± 1.5 mm/30m**
垂直精度	± 3mm/30m**
自動校平範圍	± 8 %
手動調整坡度範圍	± 8 %
旋轉速度	0/150/300/600 min-1
雷射線操作光圈角度	10/25/50
灰塵及潑水防護	IP 56***
雷射等級	3R
雷射類型	630-650, <5 nm, mW
重量	1.8 kg
尺寸	187 x 182 x 170 mm
電力供應	2 x 1.5 V LR20 (D)
標準配備	LR 30 雷射接收器、RB 30 接收器持架、WM 24壁掛架、紅光雷射辨識鏡、洪光雷射目標板、2 x D 電池、1 x 9V 電池、攜行工具箱



推薦配件



腳架
BT 160



腳架
BT 300

* 加上使用偏差
** 加上使用偏差(調平精度)
*** 電池盒不包含在內

* 實際規格請依據實際上市之產品為主



NEW!

GTC 600 C 熱像儀

將溫度差異細緻視覺化且具智慧紀錄傳輸

適用於：電工、冷熱配管、窗戶建造、
室內裝修完工檢視、汽車電機、農業

應用：表面溫度偵測

紅外線感應器

解析度256x192像素，
更細緻的熱像圖

麥克風及擴音器

用來增加語音註解

圖庫模式

可同時獲得紅外線熱像圖、
實景圖及語音註解

內建wifi熱點

方便影像移轉到
Bosch Termal App



常用發射率設定

方便快速選擇

更廣的測溫範圍

-20°C到+600°C

彩色尺標鎖定

方便比較類似標的物

IP54 防護

防塵防潑水保護

技術資料	GTC 600 C Professional
紅外線解析度	-20~+600°C
測量精準度	±2°C
防塵防潑水保護係數	IP54
熱靈敏度	≤50 mK (0.05 °C)

電池與充電器

GAL 1230 CV 10.8V / 12V 鋰電快速充電器



\$990

充電電流	3.0 A
充電時間 (12V, 2.0 Ah)	45 分鐘 (100%)
輸入電壓	115 V
重量	0.43 kg
包裝	紙盒
料號	1600A00F6R

GAL 12V-40 10.8V/12V 鋰電快速充電器



\$1,120

充電電流	4.0 A
2.0 Ah (80%/100%)	24/35 分鐘
4.0 Ah (80%/100%)	48/65 分鐘
6.0 Ah (80%/100%)	72/95 分鐘
重量	0.45 kg
包裝	紙盒
料號	1600A01B6P

GAL 1860 CV 14.4V / 18V 鋰電快速充電器



\$1,500

充電電流	6.0 A
80% 充電時間 (4.0Ah 電池)	30 分鐘
100% 充電時間 (4.0Ah 電池)	45 分鐘
輸入電壓	115 V
重量	0.76 kg
包裝	紙盒
料號	1600A0016W

GAL 1880 CV 14.4V / 18V 鋰電快速充電器



\$2,010

充電電流	8.0 A
80% 充電時間 (6.0Ah 電池)	35 分鐘
100% 充電時間 (6.0Ah 電池)	55 分鐘
輸入電壓	115V
尺寸 (長 x 寬 x 高)	115 x 185 x 82 mm
重量	0.7 kg
料號	1600A016N7

GAL 18V-160 C 18V 鋰電高速充電器



\$3,420

充電電流	16 A
80% (6.0 Ah)	24 分鐘
100% (6.0 Ah)	48 分鐘
重量	0.95 kg
包裝	紙盒
料號	1600A01B6E

實際規格請依上市實品為主

GAA 18V-24 行動電源轉換器



\$1,340

USB 充電口	2 個
充電電流	1 x 2.4A 或 2 x 1.2A
重量	0.125 kg
尺寸 (長 x 寬 x 高)	98 x 71 x 40 mm
包裝	紙盒
料號	1600A00J61

* 可用 14.4V 及 18V 電池

GBA 12V 2.0Ah 12V 鋰電電池



\$1,100

電池容量	2.0 Ah
輸入電壓	10.8 V
重量	0.175 kg
尺寸 (長 x 寬 x 高)	51 x 48 x 85 mm
包裝	紙盒
料號	1600A00F6Y

GBA 12V 4.0Ah 12V 鋰電電池



\$2,100

電池容量	4.0 Ah
輸入電壓	10.8 V
重量	0.37 kg
尺寸 (長 x 寬 x 高)	84 x 63 x 107 mm
包裝	紙盒
料號	1600A00F7Z

GBA 12V 6.0Ah 12V 鋰電電池



\$2,470

電池容量	6.0 Ah
輸入電壓	12 V
重量	0.385 kg
尺寸 (長 x 寬 x 高)	84 x 63 x 107 mm
充電時間 80%/100%(min) (使用 GAL 1230 CV)	100/135
料號	1600A019CK

GBA 14.4V 4.0Ah 14.4V 鋰電電池



\$2,790

電池容量	4.0 Ah
輸入電壓	14.4 V
重量	0.5 kg
尺寸 (長 x 寬 x 高)	98 x 74 x 56 mm
包裝	紙盒
料號	1600A001C8

GBA 18V 2.0Ah 18V 鋰電電池



\$2,130

電池容量	2.0 Ah
輸入電壓	18 V
重量	0.35 kg
尺寸 (長 x 寬 x 高)	113 x 75 x 40 mm
包裝	紙盒
料號	1600A001CF

GBA 18V 4.0Ah 18V 鋰電電池



\$3,290

電池容量	4.0 Ah
輸入電壓	18 V
重量	0.62 kg
尺寸 (長 x 寬 x 高)	115 x 74 x 56 mm
包裝	紙盒
料號	1600A001CK

GBA 18V 5.0Ah 18V 鋰電電池



\$4,150

電池容量	5.0 Ah
輸入電壓	18 V
重量	0.62 kg
尺寸 (長 x 寬 x 高)	115 x 74 x 56 mm
包裝	紙盒
料號	1600A001Z8

GBA 18V 6.0Ah 18V 鋰電電池



\$4,750

電池容量	6.0 Ah
輸入電壓	18 V
重量	0.62 kg
尺寸 (長 x 寬 x 高)	115 x 74 x 56 mm
包裝	紙盒
料號	1600A0092L

ProCORE 18V 4.0Ah 18V 超核心鋰電電池



\$4,370

電池容量	4.0 Ah
輸入電壓	18 V
功率 (W)	864
能量密度 (Wh/l)	170
重量 (g)	515
體積 (CM3)	423
尺寸 (LxWxH)(mm)	117x77x47

ProCORE 18V 8.0Ah 18V 超核心鋰電電池



\$7,580

電池容量	8.0 Ah
輸入電壓	18 V
功率 (W)	1620
能量密度 (Wh/l)	232
重量 (g)	955
體積 (CM3)	622
尺寸 (LxWxH)(mm)	117x77x69

ProCORE 18V 12.0Ah 18V 超核心鋰電電池



21700 電池芯

\$9,250

電池容量	12.0 Ah
輸入電壓	18 V
功率 (W)	1980
能量密度 (Wh/l)	263
重量 (g)	1350
體積 (CM3)	819
尺寸 (LxWxH)(mm)	117x77x91
充電時間 80% / 100%(min) (使用 GAL 1880 CV)	113/126
料號	1600A0193P

GBA 36V 4.0 / 6.0Ah 36V 鋰電電池



\$6,190 / \$7,875

電池容量	4.0 Ah / 6.0 Ah
輸入電壓	36 Vv
重量	1.3 kg
尺寸 (長 x 寬 x 高)	115 x 74 x 56 mm
包裝	紙盒
料號	2607336916 / 1607A35058

備註：GBA 36V 6.0 Ah 為零件商品

GCY 42 藍牙模組



搭配智能電動工具 \$1,190

訊號範圍	最大 30m
空載功率	< 1 mW
操作溫度 °C	-10 ~ +40
儲存溫度 °C	-20 ~ +70
尺寸 mm	7 x 30 x 30
重量	0.01 kg
包裝	泡殼
料號	1600A01L2W

電鑽起子機

Bosch GO 2代 3.6V 鋰電起子機



雙效啟動 紅點設計大賞



1x 單機	
1x USB 電線	
1x 內置 1.5Ah 電池	
通用起子頭	
額定電壓	3.6V
空載轉速 / 每分鐘	360rpm
最大扭力 / 硬材 / 軟材	5/2.5Nm
啟動開關	2 種 (按壓式 / 按鈕式)
重量	0.31 kg
設定	5 檔 USB + 最高性能模式
充電方式	MICRO USB
料號 (高扭力起子 X2)	06019H21L1
料號 (33pcs 配件)	06019H2181

\$1,688 (高扭力起子 X2)
\$1,860 (33pcs 配件)

電鑽與震動起子機 / 扳手機

GSR 120-LI 12V 鋰電電鑽 / 起子機



升級 2.0Ah 充電快 +23% \$3,470

1x 單機	
1x 2.0Ah 電池	
1x 塑膠箱	
1x 充電器	
額定電壓	10.8V
空載轉速	
高 / 低檔 / 每分鐘	0-400 / 0-1500 rpm
最大扭力 / 硬材 / 軟材	30 / 14 Nm
最大鑽孔能力 / 木材 / 鋼材	20 / 10 mm
夾頭尺寸	10 mm
夾頭尺寸	1 kg
重量 / 含 2.0Ah 電池	1 kg
包裝	塑膠箱
料號	06019G80C1

GSR 12V-30 12V 鋰電免碳刷電鑽 / 起子機



2 倍壽命 +23% 效能 \$5,510

1x 單機	
1x 充電器	
2x 2.0Ah 電池	
1x 塑膠箱	
額定電壓	10.8V
空載轉速	
高 / 低檔 / 每分鐘	0-420 / 1,600rpm
最大扭力 / 硬材 / 軟材	30 / 18 Nm
最大鑽孔能力 / 木材 / 鋼材	20 / 10 mm
最大鑽孔能力 / 鋼材	10 mm
最大鑽孔能力 / 鋼材	8 mm
夾頭尺寸	10 mm
重量 / 不含電池	0.9 kg
料號	06019G90C0
重量 / 含 2.0Ah 電池	0.95 kg
包裝	塑膠箱
料號	06019G81C2

GSR 180-LI 18V 鋰電電鑽 / 起子機 空機



基礎專業型 \$2,700

1x 單機	
額定電壓	18V
空載轉速	
高 / 低檔 / 每分鐘	0 - 450 / 1700 rpm
最大扭力 / 硬材 / 軟材	54 / 21 Nm
最大鑽孔能力 / 木材	35 mm
最大鑽孔能力 / 鋼材	10 mm
最大鑽孔能力 / 鋼材	10 mm
最大鑽孔能力 / 鋼材	10 mm
夾頭尺寸	13 mm
重量 / 不含電池	1.25kg
包裝	紙盒
料號	06019F81E2

GSR 185-LI 18V 鋰電免碳刷電鑽 / 起子機



NEW !

1x 單機版	
1x 單機版	
額定電壓	18 V
空載轉速 (每分鐘)	0 - 500 / 1900 rpm
最大扭力 (硬材)	50 Nm
最大扭力 (軟材)	21 Nm
最大鑽孔能力 (木材 / 鋼 35 / 10 mm 材)	
重量 (不含電池)	0.93 kg
包裝	塑膠箱
料號 (單機)	06019K3083
料號 (含 1x2.0Ah 電池、1xGAL 12V-40)	06019K30C1

GBA 14.4V 4.0Ah 14.4V 鋰電電池



\$2,790

電池容量	4.0 Ah
輸入電壓	14.4 V
重量	0.5 kg
尺寸 (長 x 寬 x 高)	98 x 74 x 56 mm
包裝	紙盒
料號	1600A001C8

GBA 18V 2.0Ah 18V 鋰電電池



\$2,130

電池容量	2.0 Ah
輸入電壓	18 V
重量	0.35 kg
尺寸 (長 x 寬 x 高)	113 x 75 x 40 mm
包裝	紙盒
料號	1600A001CF

GBA 18V 4.0Ah 18V 鋰電電池



\$3,290

電池容量	4.0 Ah
輸入電壓	18 V
重量	0.62 kg
尺寸 (長 x 寬 x 高)	115 x 74 x 56 mm
包裝	紙盒
料號	1600A001CK

GSR 18V-50 18V 鋰電免碳刷電鑽 / 起子機 NEW !



強效輕巧型 \$9,480

1x 單機	
1x 充電器	
2x 2.0Ah 電池	
1x 塑膠箱	
額定電壓	18V
空載轉速	
高 / 低檔 / 每分鐘	0-460 / 0-1800 rpm
最大扭力 / 硬材 / 軟材	50 / 28 Nm
最大鑽孔能力 / 木材 / 鋼材	35 / 13 mm
最大鑽孔能力 / 鋼材	10 mm
最大鑽孔能力 / 鋼材	13 mm
重量 / 不含電池	1.0 kg
料號	06019H50C0

GSR 18 V-EC 18V 鋰電免碳刷電鑽 / 起子機 空機



高效基礎型 金屬夾頭 \$6,770

1x 單機	
1x 內襯格	
1x 皮帶扣	
1x 螺絲起子頭收納架	
額定電壓	18V
空載轉速	
高 / 低檔 / 每分鐘	0-600/1900 rpm
最大扭力 / 硬材 / 軟材	60 Nm / 31 Nm
金屬夾頭尺寸	13 mm
最大鑽孔能力 / 木材	10 mm
最大鑽孔能力 / 鋼材	38 mm
最大鑽孔能力 / 鋼材	13 mm
重量 / 含 4.0Ah 電池	1.7kg
包裝	紙盒
料號	06019E8100

GSR 18V-85 C 18V 鋰電免碳刷電鑽 / 起子機 空機



高效智慧型 可另購藍牙模組 \$9,500

1x 單機、1x 內襯格	
--------------	--

GSB 18V-50 18V 鋰電免碳刷震動電鑽

強效輕巧型

Table with specifications for GSB 18V-50: 1x 單機, 1x 充電器, 2x 2.0Ah 電池, 1x 塑膠箱, 額定電壓 18V, 空載轉速 0-27000 bpm, 最大扭力 50 / 28 Nm, 最大鑽孔能力 35 / 13 / 13 mm, 重量 / 不含電池 1.1 kg, 料號 06019H51C0

GSB 18 V-EC 18V 鋰電免碳刷震動電鑽 空機

高效基礎型

Table with specifications for GSB 18 V-EC: 1x 單機, 1x 內襯格, 1x 皮帶扣, 1x 螺絲起子頭收納架, 額定電壓 18V, 空載轉速 0-600 / 1900 rpm, 最大扭力 60 Nm / 31 Nm, 最大鑽孔能力 10 mm, 重量 / 含 4.0Ah 電池 1.8kg, 料號 06019E9100

GSB 18 VE-EC 18V 鋰電免碳刷震動電鑽 空機

高效負載型

Table with specifications for GSB 18 VE-EC: 1x 單機, 1x 內襯格, 1x 輔助把手, 1x 測深規, 1x 皮帶扣, 1x 螺絲起子頭收納架, 額定電壓 18V, 空載轉速 0-480 / 2100 rpm, 最大扭力 75 Nm / 47 Nm, 最大鑽孔能力 12 mm, 重量 / 含 4.0Ah 電池 2.3 kg, 料號 06019F1300

GSB 18V-85 C 18V 鋰電免碳刷震動電鑽 空機

高效智慧型 可另購藍牙模組

Table with specifications for GSB 18V-85 C: 1x 單機, 1x 內襯格, 1x 輔助把手, 1x 皮帶扣, 額定電壓 18V, 空載轉速 0-1900 rpm, 最大扭力 85 Nm / 47 Nm, 最大鑽孔能力 12 mm, 重量 / 含 4.0Ah 電池 2.3 kg, 料號 06019G4150

GSB 18V-150 C 18V 鋰電免碳刷震動電鑽

NEW! 空機 高效工業型

Table with specifications for GSB 18V-150 C: 1x 單機, 1x 輔助把手, 1x 內襯格, 1x 皮帶扣, 額定電壓 18V, 空載轉速 0-550 / 2200 rpm, 最大扭力 150 Nm / 84 Nm, 最大鑽孔能力 150 / 16 / 20 mm, 重量 / 不含電池 2.2 kg, 料號 06019J51L0

GSB 10 RE 震動電鑽 含配件組

熱銷款

Table with specifications for GSB 10 RE: 1x 機台, 1x 輔助把手, 1x 深度尺, 1x 扳手, 1x100 件帆布包裝組, 輸入功率 500 W, 空載轉速 0-30,000 bpm, 最大鑽孔能力 20 mm, 重量 / 不含電池 1.7 kg, 料號 06012161C1

GSB 13 RE 震動電鑽 含配件組

熱銷款

Table with specifications for GSB 13 RE: 1x 機台, 1x 輔助把手, 1x 深度尺, 1x 扳手, 1x100 件帆布包裝組, 輸入功率 4700W bpm, 空載轉速 0-3150 rpm, 最大鑽孔能力 20 mm, 重量 / 不含電池 1.6 kg, 料號 06012271C0

GSB 16 RE 震動電鑽

熱銷款

Table with specifications for GSB 16 RE: 1x 機台, 1x 輔助把手, 1x 深度尺, 1x 扳手, 輸入功率 750 W, 空載轉速 0-3250 rpm, 最大鑽孔能力 25 mm, 重量 / 不含電池 1.8 kg, 料號 06012281C0

GSB 20-2 RE 震動電鑽

精巧無刷

Table with specifications for GSB 20-2 RE: 1x 機台, 1x 輔助把手, 1x 深度尺, 輸入功率 800 W, 空載轉速 0-1100 / 3000 rpm, 最大鑽孔能力 20mm / 16 mm, 重量 / 不含電池 2.6 kg, 料號 06011A20C0

GDR 120-LI 12V 鋰電衝擊起子機

精巧效率

Table with specifications for GDR 120-LI: 1x 單機, 1x 充電器, 2x 2.0Ah 電池, 1x 塑膠箱, 1x 螺絲起子頭, 1x 手帶, 額定電壓 10.8V, 空載轉速 0-1300/2600 rpm, 最大扭力 100 Nm, 重量 / 含 2.0Ah 電池 1.1kg, 料號 06019F00C7

GDR 12-LI 12V 鋰電衝擊起子機

輕巧效率

Table with specifications for GDR 12-LI: 1x 單機, 1x 充電器, 1x 螺絲起子頭, 1x 手帶, 額定電壓 10.8V/12V, 空載轉速 0-2600 rpm, 最大扭力 105 Nm, 重量 / 含 2.0Ah 電池 1 kg, 料號 06019A69C2

GDR 12V-EC 12V 鋰電免碳刷衝擊起子機

精巧無刷

Table with specifications for GDR 12V-EC: 1x 單機, 1x 充電器, 1x 螺絲起子頭, 2x 2.0Ah 電池, 1x 皮帶扣, 額定電壓 10.8V/12V, 空載轉速 0-1200 / 2600 rpm, 最大扭力 110 Nm, 重量 / 含 2.0Ah 電池 0.95 kg, 料號 06019E00C1

GDR 180-LI 18V 鋰電衝擊起子機

空機 專業基礎型

Table with specifications for GDR 180-LI: 1x 單機, 1x 內襯格, 額定電壓 18V, 空載轉速 0-2800 rpm, 最大扭力 160 Nm, 最大鑽孔能力 1/4" 內六角夾頭, 重量 / 不含電池 1.05kg, 料號 06019G51B1

GDR 18 V-EC 18V 鋰電免碳刷衝擊起子機

強效輕巧

Table with specifications for GDR 18 V-EC: 1x 單機, 1x 充電器, 1x 螺絲起子頭, 2x 4.0Ah 電池, 1x 皮帶扣, 額定電壓 18V, 空載轉速 0-2800 rpm, 最大扭力 170 Nm, 最大鑽孔能力 1/4" 內六角夾頭, 重量 / 含 4.0Ah 電池 1.6 kg, 料號 06019B93C0

GDR 18V-200 C 18V 鋰電免碳刷衝擊起子機

空機 高效智慧型 可另購藍牙模組 大扭力智慧機種

Table with specifications for GDR 18V-200 C: 1x 單機, 額定電壓 18V, 空載轉速 0-1100/2300/3400rpm, 最大扭力 200Nm, 最大鑽孔能力 1/4" 內六角夾頭, 重量 / 不含電池 1.1kg, 料號 06019G4150

GDS 250-LI 18V 鋰電衝擊扳手機

空機 專業基礎型 預防螺栓掉落

Table with specifications for GDS 250-LI: 1x 單機, 1x 內襯, 額定電壓 18V, 空載轉速 0-2400 rpm, 最大扭力 250 Nm, 最大鑽孔能力 1/2" 正方形, 重量 / 含 3.0Ah 電池 2.0 kg, 料號 06019G61C1

GDS 18 V-LI HT 18V 鋰電衝擊扳手機

空機 大扭力

Table with specifications for GDS 18 V-LI HT: 1x 單機, 1x 內襯, 1x 皮帶扣, 額定電壓 18V, 空載轉速 0-1900 rpm, 最大扭力 85 Nm / 47 Nm, 最大鑽孔能力 12 mm, 重量 / 含 4.0Ah 電池 2.3 kg, 料號 06019B1300

GDS 18V-EC 300 ABR 18V 鋰電免碳刷衝擊扳手機

空機 高效基礎型 預防螺栓掉落 無刷高扭力款

Table with specifications for GDS 18V-EC 300 ABR: 1x 單機, 1x 內襯, 1x 皮帶扣, 額定電壓 18V, 空載轉速 0-2400 rpm, 最大扭力 300 Nm, 最大鑽孔能力 1/2" 正方形, 重量 / 不含電池 1.23 kg, 料號 06019D82C1

GDS 18V-400 18V 鋰電免碳刷衝擊扳手機

NEW! 空機

Table with specifications for GDS 18V-400: 1x 單機, 額定電壓 18V, 空載轉速 0-2550 rpm, 最大扭力 0-3700 bpm, 最大鑽孔能力 1/2" 正方形, 重量 / 不含電池 2.9 kg, 料號 06019J83L1

GDS 18V-1000 18V 鋰電免碳刷衝擊扳手機

NEW! 空機 BITURBO BRUSHLESS

Table with specifications for GDS 18V-1000: 1x 單機, 額定電壓 18V, 空載轉速 0-800 / 1200 / 1750 rpm, 最大扭力 1000 Nm / 1600 Nm, 重量 / 不含電池 2.9 kg, 料號 06019J83L1

GDS 18V-1050 H 18V 鋰電免碳刷衝擊扳手機

NEW! 空機 BITURBO BRUSHLESS 高效工業型

Table with specifications for GDS 18V-1050 H: 1x 單機, 1x 內襯格, 1x 皮帶扣, 額定電壓 18V, 空載轉速 0-800 / 1200 / 1750 rpm, 最大扭力 1050 Nm, 最大鑽孔能力 1/2" 正方形, 重量 / 不含電池 2.9 kg, 料號 06019J85L1

GDX 180-LI 18V 鋰電衝擊起子 / 扳手機

空機 獨家 2 合 1 夾頭機種 專業基礎型

Table with specifications for GDX 180-LI: 1x 單機, 1x 內襯格, 1x 皮帶扣, 額定電壓 18V, 空載轉速 0-2800 rpm, 最大扭力 180 Nm, 最大鑽孔能力 1/4" 內六角夾頭, 重量 / 不含電池 1.15 kg, 料號 06019G52L2

GDX 18 V-LI 18V 鋰電衝擊起子 / 扳手機

強效輕巧型

Table with specifications for GDX 18 V-LI: 1x 單機, 1x 充電器, 1x 螺絲起子頭, 2x 4.0Ah 電池, 1x 皮帶扣, 額定電壓 18V, 空載轉速 0-2800 rpm, 最大扭力 180 Nm, 最大鑽孔能力 1/4" 內六角夾頭, 重量 / 含 4.0Ah 電池 1.8kg, 料號 06019B81C1

GDX 18 V-EC 18V 鋰電免碳刷衝擊起子 / 扳手機

空機 專業基礎型

Table with specifications for GDX 18 V-EC: 1x 單機, 1x 充電器, 1x 螺絲起子頭, 2x 4.0Ah 電池, 1x 皮帶扣, 額定電壓 18V, 空載轉速 0-2800 rpm, 最大扭力 185 Nm, 最大鑽孔能力 1/4" 內六角夾頭, 重量 / 含 4.0Ah 電池 1.7 kg, 料號 06019B91C0

鎚鑽

GDX 18V-200 18V 鋰電免碳刷衝擊起子 / 扳手機

NEW! 空機 高效工業型

Table with specifications for GDX 18V-200: 1x 單機, 額定電壓 18V, 空載轉速 0-3400 rpm, 最大扭力 200 Nm, 最大鑽孔能力 1/4" 內六角夾頭, 重量 / 不含電池 1.2 kg, 料號 06019J22L0

GBM 600 電鑽

空機 專業基礎型

Table with specifications for GBM 600: 1x 機台, 1x 扳手, 輸入功率 320 W, 空載轉速 0-4200 rpm, 最大鑽孔能力 / 鋼材 6.5 mm, 最大鑽孔能力 / 木材 13 mm, 重量 / 不含電池 1.0 kg, 料號 1619PA5964

GBM 10 RE 電鑽

空機 專業基礎型

Table with specifications for GBM 10 RE: 1x 機台, 1x 扳手, 輸入功率 450 W, 空載轉速 0-2600 rpm, 最大鑽孔能力 / 鋼材 10 mm, 最大鑽孔能力 / 木材 20 / 13 / 30 mm, 重量 / 不含電池 1.7 kg, 料號 06014735C0

GBH 180-LI 18V 鋰電免碳刷四溝免出力鎚鑽

NEW! 空機 專業基礎型

Table with specifications for GBH 180-LI: 1x 單機, 額定電壓 18V, 空載轉速 0-1,800 rpm, 最大扭力 2.0 J, 最大鑽孔能力 20 / 13 / 30 mm, 重量 / 不含電池 2.3 kg, 料號 06119111C0

GBH 18V-26 18V 鋰電免碳刷四溝免出力鎚鑽

空機 高效負載型 雷神機

Table with specifications for GBH 18V-26: 1x 單機, 1x 內襯格, 1x 系統式工具箱, 1x 測深規, 額定電壓 18V, 空載轉速 0-890 rpm, 最大扭力 2.6 J, 最大鑽孔能力 / 鋼材 13 mm, 最大鑽孔能力 / 磚材 68 mm 空心圓穴鋸, 重量 / 含 4.0Ah 電池 3.5 kg, 料號 0611909001

GBH 18V-26 F 18V 鋰電免碳刷四溝免出力鎚鑽

空機 雷神機

Table with specifications for GBH 18V-26 F: 1x 單機, 1x 測深規, 1x 快裝夾頭, 額定電壓 18V, 空載轉速 0-890 rpm, 最大扭力 2.6 J, 最大鑽孔能力 / 鋼材 13 mm, 最大鑽孔能力 / 磚材 68 mm 空心圓穴鋸, 重量 / 含 4.0Ah 電池 3.6 kg, 料號 0611910000

GBH 18V-34 CF (SDS-Plus) 18V 雙渦輪四溝免出力鎚鑽

NEW! 空機 高效工業型 內含藍牙模組

Table with specifications for GBH 18V-34 CF: 1x 單機, 1x 輔助把手, 額定電壓 18V, 最大鉗擊能量 / 焦耳 5.8 J, 空載轉速 0-500 rpm, 最大扭力 2.6 J, 最大鑽孔能力 / 鋼材 13 mm, 最大鑽孔能力 / 磚材 68 mm 空心圓穴鋸, 重量 / 含 4.0Ah 電池 3.6 kg, 料號 0611914082

GBH 18V-36 C (SDS-Max) 18V 雙渦輪五溝免出力鎚鑽

NEW! 空機 高效工業型 內含藍牙模組

Table with specifications for GBH 18V-36 C: 1x 單機, 1x 輔助把手, 額定電壓 18V, 最大鉗擊能量 / 焦耳 7.0 J, 空載轉速 0-2,900 bpm, 空載轉速 / 每分鐘 0-500 rpm, 最大扭力 5.1 kg, 重量 / 不含電池 5.1 kg, 料號 0611915082

GBH 18V-45 C (SDS-Max) 18V 雙渦輪五溝免出力鏈鑽

NEW!
高效工業型
內含藍牙模組

1x 單機, 1x 輔助把手 **\$48,120**

額定電壓	18 V
最大鉗擊能量 / 焦耳	12.5 J
震動功率 / 每分鐘	2689 bpm
鑽孔直徑 / 混凝土	45 mm
重量 / 不含電池	8.0 kg
包裝	塑膠箱
料號	0611913080

•Biturbo 無刷馬達 +ProCORE 雙動力

GBH 36V-LI Plus 36V 鋰電四溝免出力鏈鑽

1x 單機, 1x 充電器
2x 4.0Ah 電池, 1x 內襯格
1x 深度規, 1x 輔助把手 **\$30,040**

額定電壓	DC 36V
輸入功率	600 W
空載轉速 / 每分鐘	0 - 940 rpm
震動功率 / 每分鐘	0 - 4200 bpm
最大鉗擊能量 / 焦耳	3.2 J
最大鑽孔能力 / 混凝土	4 - 28 mm
最大鑽孔能力 / 鋼材	13 mm
最大鑽孔能力 / 木材	30 mm
最佳混凝土鑽孔直徑範圍	8 - 16 mm
重量 / 含 4.0Ah 電池	4.5 kg
包裝	塑膠箱
料號	0611906052

GBH 220 2KG 免出力四溝三用鏈鑽

1x 機台
1x 輔助把手
1x 深度規, 1x 吸塵裝置 **\$4,640**

輸入功率	720 W
最大鉗擊能量 / 焦耳	2.0 J
空載轉速 / 每分鐘	0 - 2000 rpm
震動功率 / 每分鐘	0 - 4800 bpm
最大鑽孔能力 / 混凝土	4 - 22 mm
最大鑽孔能力 / 鋼材	13 mm
最大鑽孔能力 / 木材	30 mm
重量 / 含 4.0Ah 電池	2.3 kg
包裝	塑膠箱
料號	06112A60C0

GBH 2-23 RE 四溝免出力鏈鑽

1x 機台
1x 輔助把手
1x 深度規, 1x 吸塵裝置 **\$4,750**

輸入功率	650 W
空載轉速 / 每分鐘	0 - 1000 rpm
震動功率 / 每分鐘	0 - 4400 bpm
最大鉗擊能量 / 焦耳	2.5 J
最大鑽孔能力 / 混凝土	4 - 23 mm
最佳混凝土鑽孔直徑範圍	4 - 12 mm
最大鑽孔能力 / 磚材	68 mm (空心圓穴鑽)
最大鑽孔能力 / 鋼材	13 mm
最大鑽孔能力 / 木材	32 mm
重量 / 含吸塵模組	2.3 kg
包裝	塑膠箱
碳刷料號	1617000525
料號	06112504C0

GBH 2-23 REA 四溝免出力鏈鑽

1x 機台, 1x 輔助把手
1x 深度規, 1x 吸塵裝置 **\$9,260**

2公斤集塵款

輸入功率	710 W
空載轉速 / 每分鐘	0 - 1000 rpm
震動功率 / 每分鐘	0 - 4400 bpm
最大鉗擊能量 / 焦耳	2.5 J
最大鑽孔能力 / 混凝土	4 - 23 mm
最佳混凝土鑽孔直徑範圍	4 - 16 mm (與吸塵模組一同使用)
最大鑽孔能力 / 磚材	68 mm (空心圓穴鑽)
最大鑽孔能力 / 鋼材	13 mm
最大鑽孔能力 / 木材	32 mm
重量 / 含吸塵模組	2.9 kg
包裝	塑膠箱
碳刷料號	1617000525
料號	06112505C0

GBH 2-24 RE 四溝免出力鏈鑽

1x 機台, 1x 輔助把手
1x 深度規 **\$4,980**

經濟首選

輸入功率	790 W
空載轉速 / 每分鐘	0 - 1300 rpm
震動功率 / 每分鐘	0 - 4200 bpm
最大鉗擊能量 / 焦耳	2.7 J
最大鑽孔能力 / 混凝土	4 - 24 mm
最大鑽孔能力 / 磚材	68 mm (空心圓穴鑽)
最大鑽孔能力 / 鋼材	13 mm
最大鑽孔能力 / 木材	30 mm
重量	2.8 kg
包裝	塑膠箱
碳刷料號	1617000525
料號	06112720C1

GBH 2-24 DRE 四溝免出力鏈鑽

1x 機台
1x 輔助把手
1x 深度規 **\$5,420**

三用經濟首選

輸入功率	790 W
空載轉速 / 每分鐘	0 - 1300 rpm
震動功率 / 每分鐘	0 - 4200 bpm
最大鉗擊能量 / 焦耳	2.7 J
最大鑽孔能力 / 混凝土	4 - 24 mm
最大鑽孔能力 / 磚材	68 mm (空心圓穴鑽)
最大鑽孔能力 / 鋼材	13 mm
最大鑽孔能力 / 木材	30 mm
重量	2.8 kg
包裝	塑膠箱
碳刷料號	1617000525
料號	06112721C1

GBH 2-26 RE 四溝免出力鏈鑽

1x 機台
1x 輔助把手
1x 深度規 **\$6,000**

長青暢銷

輸入功率	800 W
空載轉速 / 每分鐘	0 - 1300 rpm
震動功率 / 每分鐘	0 - 4200 bpm
最大鉗擊能量 / 焦耳	3.0 J
最大鑽孔能力 / 混凝土	4 - 26 mm
最佳混凝土鑽孔直徑範圍	8 - 16 mm
最大鑽孔能力 / 磚材	68 mm (空心圓穴鑽)
最大鑽孔能力 / 鋼材	13 mm
最大鑽孔能力 / 木材	32 mm
重量	2.7 kg
包裝	塑膠箱
碳刷料號	1617000525
料號	0611251705

GBH 2-26 DRE 四溝免出力鏈鑽

1x 機台, 1x 輔助把手
1x 深度規 **\$6,740**

三用長青暢銷

輸入功率	800 W
空載轉速 / 每分鐘	0 - 1300 rpm
震動功率 / 每分鐘	0 - 4000 bpm
最大鉗擊能量 / 焦耳	3.0 J
最大鑽孔能力 / 混凝土	4 - 26 mm
最佳混凝土鑽孔直徑範圍	8 - 16 mm
最大鑽孔能力 / 磚材	68 mm (空心圓穴鑽)
最大鑽孔能力 / 鋼材	13 mm
最大鑽孔能力 / 木材	32 mm
重量	2.7 kg
包裝	塑膠箱
碳刷料號	1617000525
料號	0611253705

GBH 2-26 DFR 四溝免出力鏈鑽

1x 機台, 1x 輔助把手, 1x 深度規
1x SDS-plus 四溝快速更換夾頭
1x 13 mm 自動夾頭 **\$8,480**

三用可換快速夾頭

輸入功率	800 W
空載轉速 / 每分鐘	0 - 1300 rpm
震動功率 / 每分鐘	0 - 4000 bpm
最大鉗擊能量 / 焦耳	3.0 J
最大鑽孔能力 / 混凝土	4 - 26 mm
最佳混凝土鑽孔直徑範圍	8 - 16 mm
最大鑽孔能力 / 磚材	68 mm (空心圓穴鑽)
最大鑽孔能力 / 鋼材	13 mm
最大鑽孔能力 / 木材	32 mm
重量	2.9 kg
包裝	塑膠箱
碳刷料號	1617000525
料號	061125476B

GBH 2-28 D 四溝免出力鏈鑽

1x 機台, 1x 輔助把手
1x 深度規 **\$9,210**

三用、旗艦機種

輸入功率	850 W
空載轉速 / 每分鐘	0 - 1300 rpm
震動功率 / 每分鐘	0 - 5100 bpm
最大鉗擊能量 / 焦耳	3.2 J
最大鑽孔能力 / 混凝土	4 - 28 mm
最佳混凝土鑽孔直徑範圍	8 - 16 mm
最大鑽孔能力 / 磚材	68 mm (空心圓穴鑽)
最大鑽孔能力 / 鋼材	13 mm
最大鑽孔能力 / 木材	32 mm
重量	2.9 kg
包裝	塑膠箱
碳刷料號	1617000525
料號	06112670C1

GBH 2-28 DFV 四溝免出力鏈鑽

1x 機台, 1x 輔助把手
1x SDS-Plus 四溝夾頭
1x 13mm 自動夾頭, 1x 深度規 **\$10,670**

三用、機械減震

輸入功率	850 W
空載轉速 / 每分鐘	0 - 1300 rpm
震動功率 / 每分鐘	0 - 5100 bpm
擺盪軌道直徑	3.2 J
最大鑽孔能力 / 混凝土	4 - 28 mm
最佳混凝土鑽孔直徑範圍	8 - 16 mm
最大鑽孔能力 / 磚材	68 mm (空心圓穴鑽)
最大鑽孔能力 / 鋼材	13 mm
最大鑽孔能力 / 木材	32 mm
重量	3.1 kg
包裝	塑膠箱
碳刷料號	1617000525
料號	06112672C1

GBH 3-28 DRE 四溝免出力鏈鑽

1x 機台, 1x 輔助把手
1x 深度規 **\$10,090**

輸入功率	800 W
空載轉速 / 每分鐘	0 - 900 rpm
震動功率 / 每分鐘	0 - 4000 bpm
最大鉗擊能量 / 焦耳	3.5 J
最大鑽孔能力 / 混凝土	4 - 28 mm
最佳混凝土鑽孔直徑範圍	12 - 18 mm
最大鑽孔能力 / 磚材	82 mm (空心圓穴鑽)
最大鑽孔能力 / 鋼材	13 mm
最大鑽孔能力 / 木材	30 mm
重量	3.5 kg
包裝	塑膠箱
碳刷料號	1617000525
料號	061123A0C0

GBH 4-32 DFR 四溝免出力鏈鑽

1x 機台
1x 輔助把手
1x 深度規 **\$13,710**

輸入功率	900 W
空載轉速 / 每分鐘	0 - 760 rpm
震動功率 / 每分鐘	0 - 3600 bpm
最大鉗擊能量 / 焦耳	5.0 J
最大鑽孔能力 / 混凝土	6 - 32 mm
最佳混凝土鑽孔直徑範圍	14 - 25 mm
最大鑽孔能力 / 磚材	90 mm (空心圓穴鑽)
最大鑽孔能力 / 鋼材	13 mm
最大鑽孔能力 / 木材	32 mm
重量	4.7 kg
包裝	塑膠箱
碳刷料號	1614321079
料號	06113321C0

GBH 5-40 D 五溝免出力鏈鑽

1x 機台
1x 輔助把手 **\$14,730**

輸入功率	1100 W
空載轉速 / 每分鐘	170 - 340 rpm
震動功率 / 每分鐘	1500 - 2900 bpm
最大鉗擊能量 / 焦耳	8.5 J
最大鑽孔能力 / 混凝土	12 - 40 mm
最佳混凝土鑽孔直徑範圍	18 - 32 mm
最大鑽孔能力 / 磚材	90 mm (空心圓穴鑽)
最大鑽孔能力 / 鋼材	13 mm
最大鑽孔能力 / 木材	32 mm
重量	6.8 kg
包裝	塑膠箱
碳刷料號	1617014138
料號	06112690C0

無塵作業

GDE 18V-16 18V 充電鏈鑽吸塵模組

空機 **\$3,750**

與 GBH 18V-26(F) 使用

1x 單機, 2x 安裝組件

額定電壓	18V
過濾器	HPEA
最大空氣吸力	18.7 升 / 秒
最長連續使用時間 / 配 4.0Ah 電池	16 分鐘
集塵容量 / 升	186 ml
可配合使用鑽頭尺寸	4 - 16mm
重量 / 單機	1.2 kg
可配合使用機台型號	GBH 18V-26 / 26F
包裝	紙盒
料號	1600A0051M

GDE 24 集塵盒

適用 GSB、GBH 系列 **\$440**

適用鑽孔直徑	4-24 mm
適用於	GSB、GBH 系列
包裝	紙盒
料號	1600A01M9V

GDE 16 Plus 集塵盒

SDS-Plus 鑽孔直徑 4-16 mm
最大空鑽直徑 82 mm
最大鑽孔深度 120 mm
鑽頭的工作長度 50 - 150 mm

適用於
博世插電 2 公斤、3 公斤 SDS-Plus 機台 (50mm 軸徑)、充電機台 GBH 180-LI(FC)、GBH 18V-26(F)、GBH 36V-LI Plus

重量 (手柄除外) 520 g
包裝 紙盒
料號 1600A0015Z **\$3,210**

GDE 68 集塵盒

最大集塵直徑 16 - 68 mm
集塵接口 32 - 37 mm
適用於 市場通用的鑽孔機台

重量 325 g
包裝 紙盒
料號 1600A001G7 **\$2,010**

GAS 12 V-LI 12V 鋰電吸塵器

空機 **\$1,900**

1x 單機
1x 吸塵接嘴

額定電壓	10.8V/12V
過濾器	紙質
最大空氣吸力	15 升 / 秒
最長連續使用時間 / 配 2.0Ah 電池	15 分鐘
集塵容量 / 升	350 ml
重量 / 不含電池	0.83 kg
包裝	紙盒
料號	06019E3081

GAS 18V-1 18V 鋰電吸塵器

空機 **\$3,220**

1x 單機
1x 地板吸嘴
1x 縫隙吸嘴
1x 軟管
1x 伸長接管

暢銷粉塵剋星

額定電壓	18V
過濾器	HPEA
最大空氣吸力	10 升 / 秒
使用時間	6 分 / 安時
最大低壓	60 毫巴
集塵容量 / 升	700 ml
重量 / 不含電池	1.3 kg
包裝	紙盒
料號	06019C62L0

GAS 18V-10 L 18V 鋰電 乾濕吸塵器 空機

乾濕兩用 可吸水 移動便利 **\$6,300**

1x 單機
1x 過濾器
1x 地板吸嘴
3x 吸管 1x 軟管
1x 轉角縫隙吸嘴

額定電壓	18V
過濾器	HPEA
最大吸力	90 毫巴
最大空氣吸力	24 升 / 秒
使用時間	4 分 / 安時
集塵容量 - 乾 / 濕	600 ml
IPX4	全方位防濺保護
重量 / 不含電池	4.6 kg
包裝	紙盒
料號	06019C6302

GAS 12-25 插電乾濕吸塵器

NEW! **\$12,480**

1x 吸塵接頭
1x 地板吸嘴
2x 延伸管
1x 縫隙吸嘴
1x 彎管
1x 延長軟管
5x 塑膠袋

高效工業型

額定電壓	1000 W
吸力	180 W
真空壓力	18 KPa
空氣流量 (馬達)	61 升 / 秒
集塵器總容量	25 L
集塵容量 - 乾 / 濕	21/15 L
重量	8.6 kg
料號	0 601 97C 0C0

GBL 18V-120 18V 鋰電鼓風機

空機 **\$3,000**

1x 單機
1x 伸縮接管
1x 縫隙吹嘴
1x 集塵接管

額定電壓	18V
空載轉速 / 每分鐘	0-17000 rpm
風速 / 每秒鐘	75m / 秒
風流量 / 每小時	120 立方米
最長連續使用時間 / 配 4.0Ah 電池	36 分鐘 (低檔) / 20 分鐘 (高檔)
重量 / 不含電池	1.1 kg
包裝	紙盒
料號	06019F51L0

木工作業

GSS 18 V-LI 18V 鋰電砂紙機

空機 **\$3,080**

1x 單機
1x 集塵盒
1x 砂紙

輸入功率	18V
空載轉速 / 每分鐘	11000 rpm
空載軌道行程轉速 / 每分鐘	22000 opm
擺盪軌道直徑	1.6 mm
適用砂紙, 寬度	115 mm
適用砂紙, 長度	140 mm
重量 / 不含電池	0.38 kg
包裝	紙盒
料號	06019D0250

GSS 1400 砂紙機

1x 機台
3x 砂紙 **\$2,310**

輸入功率	180 W
空載轉速 / 每分鐘	12000 spm
空載軌道行程轉速 / 每分鐘	24000 opm
擺盪軌道直徑	1.6 mm
砂磨底盤, 寬度	110 mm
砂磨底盤, 長度	100 mm
夾持砂紙, 寬度	115 mm
夾持砂紙, 長度	140 mm
重量	1.3 kg
包裝	紙盒
碳刷料號	2609120199
料號	06012A20C0

GSS 1400 A 砂紙機

1x 機台
3x 砂紙
1x 集塵盒 **\$2,690**

集塵款

輸入功率	180 W
空載轉速 / 每分鐘	12000 spm
空載軌道行程轉速 / 每分鐘	24000 opm
擺盪軌道直徑	1.6 mm
砂磨底盤, 寬度	110 mm
砂磨底盤, 長度	100 mm
夾持砂紙, 寬度	115 mm
夾持砂紙, 長度	140 mm
重量	1.3 kg
包裝	紙盒
碳刷料號	2609120199
料號	06012A21C0

GEX 125-1 AE 偏心砂磨機

1x 機台
1x 集塵盒 **\$3,590**

輸入功率	250 W
空載轉速 / 每分鐘	12000 spm
空載軌道行程轉速 / 每分鐘	24000 opm
擺盪軌道直徑	1.6 mm
砂磨底盤 / 直徑	125 mm
重量	1.3 kg
包裝	塑膠箱
碳刷料號	2609120199
料號	06013875C1

無塵作業

GOP 12V-28 12V 鋰電免碳刷魔切機

空機 **\$4,920**

1x 單機, 1x 三角磨盤
1x 砂紙, 2x 切片, 1x 六角扳手

額定電壓	10.8V/12V
左右擺重速度 / 每分鐘	5000 - 20000 opm
左右擺重角度	1.4° (左右擺動總角度 2.8°)
重量 / 不含電池	0.825 kg
包裝	紙盒
料號	06018B50L0

* 配件: Starlock 系列

GOP 18V-28 18V 鋰電免碳刷魔切機

空機 **\$9,110**

1x 單機, 1x 內襯格, 1x 穿孔切割副刀片

額定電壓	18V
左右擺重速度 / 每分鐘	8000 - 20000 opm
左右擺重角度	1.4° (左右擺動總角度 2.8°)
重量 / 不含電池	1.25 kg
包裝	系統工具箱
料號	06018B6001

* 配件: Starlock / Starlock Plus

GOP 30-28 魔切機

1x 機台, 2x 切片
1x 磨板, 5x 砂紙, 1x 六角扳手 **\$6,450**

輸入功率	300 W
左右擺重速度 / 每分鐘	8000 - 20000 opm
左右擺重角度	1.4° (左右總共 2.8°)
重量	1.5 kg
包裝	塑膠箱
碳刷料號	1619P02870
料號	06012370C0

* 配件: Starlock / Starlock Plus

GOP 55-36 魔切機

1x 機台, 1x 內襯格
1x 系統式工具箱, 8x 切片
2x 磨板, 25x 砂紙 **\$11,660**

快拆設計

輸入功率	550 W
左右擺重速度 / 每分鐘	8000 - 20000 opm
左右擺重角度	1.8° (左右總共 3.6°)
重量	1.6 kg
包裝	系統工具箱
碳刷料號	160701417X
料號	06012311C1

* 配件: Starlock / Starlock Plus / Starlock Max

GRO 12V-35 12V 鋸電刻磨機

空機



一機六用 修繕便利

1x 單機
1x 內襯格
1x 配件盒 (磨片與切片)

額定電壓 10.8V
空載轉速 / 每分鐘 5000 - 35000 rpm
夾頭直徑 3 mm
重量 / 不含電池 0.425 kg
包裝 紙盒
料號 06019C5000

\$2,440

GHO 10-82 電刨刀

1x 機台、1x 扳手
1x 導向支架
1x 制動支架

輸入功率 710 W
空載轉速 / 每分鐘 16500 rpm
可調整開槽深度 0 - 9.0 mm
可調切屑厚度 0 - 1.0 mm
重量 2.5 kg
包裝 紙盒
料號 0601594005

\$4,730

GHO 12V-20 12V 鋸電免碳刷電刨刀

空機

1x 單機
1x 內附額外刀片
1x 內置六角扳手

額定電壓 10.8V
空載轉速 / 每分鐘 14500 rpm
刨刀最大寬度 56 mm
切割深度 0 - 1.0 mm (最大 2.0 mm)

無刷掌上型

最大刨削階梯高度 17 mm
重量 (含 2.0Ah 電池) 1.675 kg
料號 06015A7000

\$8,310

GKF 550 插電雕刻機

掌上型

額定輸入功率 550 W
空載轉速 / 每分鐘 33000 rpm
夾頭直徑 6 mm
重量 1.4 kg
料號 06016A00C0

\$2,740

GSA 1100 E 插電軍刀鋸

1x 單機
5x 軍刀鋸片

輸入功率 1100 W
空載轉速 (每分鐘) 0 - 2700 spm
最大切割能力 (木材) 230 mm
最大切割能力 (非合金鋼材) 20 mm
衝程長度 28 mm
重量 3.6 kg
包裝 塑膠箱
料號 0 601 64C 8C1

\$6,930

GKM 18V-LI 18V 鋸電金屬圓鋸機

空機

1x 單機
1x 內襯
1x 平行導規

額定電壓 18V
空載轉速 / 每分鐘 4250 rpm
最大切割能力 / 90度 50 mm
鋸片直徑 136 mm
鋸片內孔 20 mm
重量 / 不含電池 2.08 kg
包裝 系統工具箱
料號 06016A4001

高效無火花 鐵工專用

\$12,540

GKS 12V-LI 12V 鋸電手提圓鋸機

空機

1x 單機
1x 內襯

額定電壓 10.8V/12V
空載轉速 / 每分鐘 1400 rpm
最大切割能力 / 90度 26.5 mm
最大切割能力 / 45度 17 mm
鋸片直徑 85 mm
鋸片內孔 15 mm
重量 / 不含電池 1.23 kg
包裝 紙盒
料號 06016A10C0

紅點設計大賞

\$4,200

GKS 18V-68 GC 18V 鋸電免碳刷圓鋸機

空機

1x 單機

額定電壓 18 V
空載轉速 (每分鐘) 2500 - 5000 rpm
最大切割能力 90° / 45° 68 / 50 mm
鋸片直徑 / 鋸片內孔 184 / 20 mm
鏈接導軌 / HMI / Connectivity Yes
重量 (不含電池) 4.3 kg
包裝 紙盒
料號 0615990M9E
• 搭配 ProCORE 可達到 1800W 插電工具效能

\$16,760

GKF 12V-8 12V 鋸電免碳刷修邊機

空機

無刷掌上型

1x 單機
1x 扳手
1x 夾頭 (6.0mm/6.35mm)

輸入功率 10.8V / 12V
空載轉速 / 每分鐘 13000 rpm
夾頭直徑 6 mm
重量 / 不含電池 1.1 kg
包裝 紙盒
料號 06016B00L0

\$8,310

GST 12 V-LI 12V 鋸電線鋸機

空機

1x 單機、3x 線鋸片
1x 集塵連接管、1x 防裂板
1x 塑膠底板、1x 集塵擋板

額定電壓 10.8V
空載轉速 / 每分鐘 1500 - 2800 rpm
衝程長度 18 mm
最大切割能力 / 木材 70 mm
最大切割能力 / 鋁材 3 mm
最大切割能力 / 非合金鋼材 3 mm
重量 / 不含電池 1.325 kg
包裝 紙盒
料號 06015A10L1

\$4,070

GST 18 V-LI B 18V 鋸電線鋸機

空機

1x 單機
1x 內襯格

額定電壓 18V
空載轉速 / 每分鐘 0 - 2700 spm
衝程長度 23 mm
最大切割能力 / 木材 120 mm
最大切割能力 / 鋁材 20 mm
最大切割能力 / 非合金鋼材 8 mm
重量 / 不含電池 1.38 kg
包裝 紙盒
料號 06015A61B0

\$8,160

GST 65 線鋸機

1x 單機
1x 線鋸片
1x 螺絲刀

輸入功率 400 W
空載轉速 / 每分鐘 3100 spm
衝程長度 18 mm
最大切割能力 / 木材 65 mm
最大切割能力 / 鋁材 12 mm
最大切割能力 / 非合金鋼材 3 mm
重量 1.7 kg
包裝 紙盒
碳刷料號 1619P06346
料號 06015091C0

\$2,610

GKS 190 手提圓鋸機

1x 機台
1x 圓鋸片
1x 扳手
1x 平行導規

輸入功率 1400 W
空載轉速 / 每分鐘 5500 rpm
鋸片直徑 184 mm
鋸片內孔 20 mm
切割深度 / 90° 67 mm
切割深度 / 45° 48 mm
重量 4.1 kg
包裝 紙盒
碳刷料號 1619P06346
料號 06016230C0

\$4,780

FSN 800 圓鋸機導軌

適用範圍 用於 GKS 18V-68 GC
料號 1600Z00005

\$2,690

FSN 1600 圓鋸機導軌

適用範圍 用於 GKS 18V-68 GC
料號 1600Z0000F

\$3,280

FSN WAN 導軌前端 (角度調節)

適用範圍 加 FSN VEL 導軌鏈接，可與 FSN 800 或 FSN 1600 相接，用於 GKS 18V-68 GC
料號 1600Z0000A

\$4,800

GST 65 E 線鋸機

1x 單機
1x 線鋸片
1x 螺絲刀

輸入功率 400 W
空載轉速 / 每分鐘 500 - 3100 spm
衝程長度 18 mm
最大切割能力 / 木材 65 mm
最大切割能力 / 鋁材 12 mm
最大切割能力 / 非合金鋼材 3 mm
重量 1.7 kg
包裝 紙盒
碳刷料號 2604321904
料號 06015092C0

可調速

\$3,120

GST 75 BE 線鋸機

1x 機台
1x 線鋸片

輸入功率 650 W
空載轉速 / 每分鐘 500 - 3100 spm
衝程長度 26 mm
最大切割能力 / 木材 90 mm
最大切割能力 / 鋁材 20 mm
最大切割能力 / 非合金鋼材 10 mm
重量 2.6 kg
包裝 塑膠箱
碳刷料號 2604321944
料號 060158F0C0

可調速

\$5,050

GST 8000 E 線鋸機

1x 機台
1x 線鋸片

輸入功率 710 W
空載轉速 / 每分鐘 500 - 3100 spm
衝程長度 20 mm
最大切割能力 / 木材 80 mm
最大切割能力 / 鋁材 20 mm
最大切割能力 / 非合金鋼材 10 mm
重量 2.5 kg
包裝 紙盒
碳刷料號 1619X03193
料號 060158H0C0

木工師傅首選

\$3,870

GST 150 BCE 線鋸機

1x 機台
3x 線鋸片
1x 集塵連接管

輸入功率 750 W
空載轉速 / 每分鐘 500 - 3100 spm
衝程長度 26 mm
最大切割能力 / 木材 150 mm
最大切割能力 / 鋁材 20 mm
最大切割能力 / 非合金鋼材 10 mm
重量 2.7 kg
包裝 塑膠箱
碳刷料號 2604320910
料號 06015130C0

最長行程

\$7,230

FSN VEL 導軌鏈接

適用範圍 可與 FSN 800 或 FSN 1600 相接，用於 GKS 18V-68 GC
料號 1600Z00009

\$3,340

FSN SZW 導軌夾持

NEW !

適用範圍 用於夾持 FSN 800 或 FSN 1600 導軌
料號 1600A001F8

\$1,750

GDM 13-34 切石機

1x 單機
2x 內襯格
1x 塑膠保護罩
1x 碳化鎢多功能切
2x 砂輪切割片

輸入功率 1300 W
空載轉速 / 每分鐘 12000 rpm
鋸片直徑 110 mm
鋸片內孔 20 mm
切割深度 / 90° 34 mm
切割深度 / 45° 22 mm
重量 2.8 kg
包裝 紙盒
碳刷料號 1619P06304
料號 060136A2C0

\$2,740

GWS 12V-76(10.8V-76) 12V 鋸電免碳刷圓切機

空機

1x 單機、2x 內襯格
1x 塑膠保護罩
1x 碳化鎢多功能切
2x 砂輪切割片

額定電壓 10.8V
空載轉速 / 每分鐘 19500 rpm
最大磨片 / 切片直徑 76 mm
鋸片內孔 10 mm
心軸螺紋 M5
重量 / 不含電池 0.725 kg
包裝 紙盒
料號 06019F20K0

世界首創 尺寸最小

\$5,100

GSA 12 V-LI 12V 鋸電軍刀鋸

空機

1x 單機
2x 軍刀鋸片

額定電壓 10.8V/12V
空載轉速 / 每分鐘 0 - 3000 min⁻¹
衝程長度 14.5 mm
最大切割能力 / 木材 65 mm
最大切割能力 / 非合金鋼材 50 mm
重量 / 不含電池 1.03 kg
包裝 紙盒
料號 060164L9L2

單手輕巧效率

\$3,400

GSA 18 V-LI C 18V 鋸電軍刀鋸

空機

1x 單機
1x 內襯格
3x 軍刀鋸片

額定電壓 18V
空載轉速 / 每分鐘 0 - 3050 spm
衝程長度 21 mm
最大切割能力 / 木材 200 mm
最大切割能力 / 非合金鋼材 100 mm
重量 / 不含電池 1.88 kg
包裝 紙盒
料號 06016A5080

強效輕巧 單手平衡減震

\$6,040

GSA 18 V-LI 18V 鋸電軍刀鋸

空機

1x 單機
2x 軍刀鋸片

額定電壓 18V
空載轉速 / 每分鐘 0 - 2400/2700 spm
衝程長度 28 mm
最大切割能力 / 木材 250 mm
最大切割能力 / 非合金鋼材 20 mm
重量 / 不含電池 2.78 kg
包裝 紙盒
料號 060164J0B1

高效基礎型 傳統把手

\$6,710

GSA 18V-32 18V 鋸電免碳刷軍刀鋸

空機

1x 單機
2x 軍刀鋸片

輸入功率 18V
空載轉速 高 / 低檔 / 每分鐘 0 - 2500 spm
衝程長度 32 mm
最大切割能力 / 木材 230 mm
切割深度 / 金屬型材和金屬管 175 mm
最大切割能力 / 金屬 20 mm
重量 / 不含電池 3.5 kg
包裝 紙盒
料號 06016A8109

高效負載型 無刷減震可調速

\$18,370

GWS 180-LI 鋸電免碳刷砂輪機

空機

專業基礎型 無刷耐久 高效省電

額定電壓 18 V
空載轉速 11,000 rpm
心軸螺紋 M10
最大磨片 / 切片直徑 100 mm
握把尺寸 156 mm
心軸螺紋 M10
重量 (不含電池) 1.4 kg
包裝 塑膠箱
料號 06019H90C0

\$7,080

GWS 18V-10 18V 鋸電免碳刷砂輪機

空機

強效輕巧 無刷耐久 安全全面

額定電壓 18 V
空載轉速 / 每分鐘 9000 rpm
最大磨片 / 切片直徑 100 mm
握持尺寸 155 mm
心軸螺紋 M10
最大輸出功率 / 配 ProCORE 8.0 Ah 等同插電機 1000 瓦
重量 / 不含電池 2.1kg
包裝 塑膠箱
料號 06019J40C0

\$7,720

GWS 18V-100 C 18V 鋸電免碳刷砂輪機

空機

可另購 藍牙模組

1x 單機
1x 防護蓋
1x 輔助把手

額定電壓 18V
空載轉速 / 每分鐘 9000 rpm
最大磨片 / 切片直徑 100 mm
心軸螺紋 M 10
重量 / 含 6.3Ah 電池 2.8 kg
重量 / 含 5.0Ah 電池 2.6 kg
包裝 紙盒
料號 06019G30B0

高效智慧

\$9,480

GWS 18V-100 SC 18V 鋸電免碳刷調速砂輪機

空機

可另購 藍牙模組

1x 單機
1x 防護蓋
1x 輔助把手

額定電壓 18V
空載轉速 / 每分鐘 4500 - 9000 rpm
最大磨片 / 切片直徑 100 mm
心軸螺紋 M 10
重量 / 含 6.3Ah 電池 2.8 kg
重量 / 含 5.0Ah 電池 2.6 kg
包裝 紙盒
料號 06019G33B0

高效智慧

\$12,030

• 搭配 EneRacer 電池，等同 1000W 插電砂輪機

GWS 18V-15 SC
18V 鋰電免碳刷砂輪機
NEW!
空機



1x 機台、1x 防護蓋
1x 扳手、1x 輔助把手

\$14,290

額定電壓	18 V
空載轉速 (每分鐘)	3,400 - 11,000 rpm
心軸螺紋	M10
最大磨片 / 切片直徑	100 mm
重量 (不含電池)	2.1 kg
包裝	紙盒
料號	0 601 9H6 180

• 搭配 ProCORE 可達到 1500W 插電工具效能

GWS 6-100
小型砂輪機
(側開關)



1x 機台、1x 防護蓋
1x 扳手、1x 輔助把手

\$1,940

輸入功率	670 W
空載轉速 / 每分鐘	11000 rpm
最大磨片 / 切片直徑	100 mm
心軸螺紋	M10
重量	1.8 kg
包裝	紙盒
碳刷料號	1607014144
料號	0601375026

GWS 7-100
小型砂輪機
(側開關)



1x 機台、1x 防護蓋
1x 扳手、1x 輔助把手

纖細把手 \$2,080

輸入功率	720 W
空載轉速 / 每分鐘	11000 rpm
最大磨片 / 切片直徑	100 mm
心軸螺紋	M10
重量	1.8 kg
包裝	紙盒
碳刷料號	1619P02892
料號	06013880C0

GWS 7-100 ET
小型調速砂輪機
(側開關)



1x 機台、1x 防護蓋
1x 扳手、1x 輔助把手

纖細把手 \$2,620

輸入功率	720 W
空載轉速 / 每分鐘	2800 - 9300 rpm
最大磨片 / 切片直徑	100 mm
心軸螺紋	M10
重量	1.8 kg
包裝	紙盒
碳刷料號	1619P02892
料號	06013885C0

GWS 750-100
小型砂輪機
(側開關)



1x 機台、1x 防護蓋
1x 扳手、1x 輔助把手

超耐久 \$2,370

輸入功率	750 W
空載轉速 / 每分鐘	11000 rpm
最大磨片 / 切片直徑	100 mm
心軸螺紋	M10
重量	1.8 kg
包裝	紙盒
碳刷料號	1619P11715
料號	06013940C0

GWS 750-100 S
小型調速砂輪機
(側開關)



1x 機台、1x 防護蓋
1x 扳手、1x 輔助把手

超耐久 \$2,810

額定輸入功率	750 W
空載轉速 (每分鐘)	2800-11000 rpm
最大磨片 / 切片直徑	100 mm
心軸螺紋	M10
重量	1.8 kg
包裝	紙盒
碳刷料號	1619P11715
料號	06013941C0

GWS 20-180 110V
大型砂輪機



1x 機台、1x 防護蓋
1x 扳手、1x 防震輔助把手

重工業 \$6,940

輸入電壓	110 V
輸入功率	1500 W
空載轉速 / 每分鐘	8500 rpm
最大磨片 / 切片直徑	180 mm
心軸螺紋	M14
重量	5.0 kg
包裝	紙盒
碳刷料號	1607014175
料號	0601849105

GWS 20-180 H 220V
大型砂輪機



1x 機台、1x 防護蓋
1x 扳手、1x 減震輔助把手

重工業 \$7,670

輸入電壓	220 V
輸入功率	2000 W
空載轉速 / 每分鐘	8500 rpm
最大磨片 / 切片直徑	180 mm
心軸螺紋	M14
重量	5.0 kg
包裝	紙盒
碳刷料號	1607014178
料號	0601849162

GGG 18V-LI
18V 鋰電直柄砂輪機
空機



1x 單機

\$8,920

額定電壓	18V
空載轉速 / 每分鐘	22000 rpm
軸徑	8 mm
重量 / 不含電池	1.45 kg
包裝	紙盒
料號	06019B5300

GSC 12V-13
12V 鋰電金屬電剪
空機



1x 單機
1x 內襯格

\$13,490

額定電壓	10.8V/12V
空載轉速 / 每分鐘	3600 spm
最大切割能力 / 400N/mm ² 鐵材	1.3 mm
最大切割能力 / 250N/mm ² 鋁材	2.0 mm
重量 / 不含電池	1.23 kg
包裝	紙盒
料號	0601926105

GUS 12V-300
12V 鋰電電剪
空機



1x 單機
1x 內襯格

\$4,210

額定電壓	10.8V/12V
空載轉速 / 每分鐘	700 spm
最大切割能力 / 塑膠材料、皮革	11 mm
重量 / 不含電池	0.83 kg
包裝	紙盒
料號	06019B2901

Pro Pruner
12V 鋰電果樹剪枝機
NEW!



1x 單機
1x 充電器
2x 3.0Ah 電池

\$8,690

額定電壓	12V
通用博世 12V 2.0Ah, 3.0Ah, 4.0Ah 6.0Ah	
最大切割能力	25 mm
一次充電切割次數 (2.0Ah/3.0Ah/4.0Ah/6.0Ah)	3000/4500/6000/9000 刀
重量 (不含電池)	838 g
包裝	塑膠箱
料號	06019K10C0

GHG 20-63
熱風槍



1x 機台
5x 噴嘴

三段氣流 \$4,010

輸入功率	1500 W
工作溫度 / 階段式溫度控制	50 - 600° C
氣流量 1/mm / 工作溫度	一段 100/ 50 二段 100-250/ 50-600 三段 200-350/ 50-600
重量	0.9 kg
包裝	紙盒
料號	06012A62C0

GHG 23-66
熱風槍



1x 機台
2x 噴嘴

\$4,880

輸入功率 - 最高電壓	1300 W
溫度區間 C	50-600
可調整溫度間隔	有 (每微調一次 10° C)
氣流量 / 工作溫度	一段 100-200 / 50 l/min / ° C
無段變速的氣流控制	是
持久性 h	500-1000
重量 (kg)	0.67
包裝	塑膠箱
料號	06012A6350

GLI 120-LI
12V 鋰電照明燈
空機



1x 單機

\$1,090

額定電壓	10.8V
LED 燈泡	6 顆
明亮度	300 lm
可調明亮度	二段
最長連續使用時間 / 配 2.0Ah 電池	6 小時
重量 / 不含電池	0.15 kg
包裝	紙盒
料號	06014A10L0

GLI 12V-330
12V 鋰電照明燈
空機



1x 單機

磁吸底座 \$2,010

額定電壓	10.8V
LED 燈泡	10 顆
明亮度	330 lm
可調明亮度	二段
可調照明角度	200°
最長連續使用時間 / 配 2.0Ah 電池	6 小時
重量 / 不含電池	0.3 kg
包裝	紙盒
料號	06014A0000

GLI 180-LI
18V 鋰電照明燈
空機



1x 單機

\$1,370

額定電壓	14.4-18V
LED 燈泡	6 顆
明亮度	300 lm
最長連續使用時間 / 配 2.0Ah 電池	10 小時
重量 / 不含電池	0.15 kg
包裝	紙盒
料號	06014A11L0

GLI 18V-420
18V 鋰電照明燈
空機



1x 單機

\$2,010

額定電壓	14.4 - 18V
LED 燈泡	3 顆
明亮度	420 lm
最長連續使用時間 / 配 2.0Ah 電池	4.5 小時
重量 / 不含電池	0.15 kg
包裝	紙盒
料號	0601443400

GLI 18V-1900
18V 鋰電照明燈
NEW!
空機



1x 單機

\$4,950

額定電壓	14.4 - 18V
明亮度	1900 lm
最長連續使用時間 / 配 2.0Ah 電池	200 分鐘
重量 / 不含電池	1.6 kg
包裝	紙盒
料號	06014464B0

GCM 18V-216
18V 雙渦輪
8" 角度切斷機
NEW!



1x 單機

\$24,640

額定電壓	18V
空載轉速 / 每分鐘	4600rpm
切斷能力 / 深度 0° / 45°	70 / 45 mm
切斷能力 / 橫切 0° / 45°	270 / 190 mm
適用鋸片內徑	30mm
垂直切割	左 47° / 右 47°
斜切角度	左 45° / 右 0°
鋸片直徑 / 孔徑	216 mm / 30 mm
重量 / 不含電池	14.7 kg
料號	0601B410K0

• 實際規格請依上市實品為主 • 不含鋸片
• Biturbo 無刷馬達 + ProCORE 雙動力

GCM 18V-305 GDC
18V 雙渦輪
12" 機械手臂切斷機
NEW!



1x 機台
1x 材料夾具

\$42,290

額定電壓	18V
切斷能力 / 深度 0° / 45°	120 / 60 mm
切斷能力 / 橫切 0° / 45°	270 / 190 mm
相當於插電機種瓦數	2000W
適用鋸片	305mm
垂直切割	左 45° / 右 45°
空載轉速 (每分鐘)	2,550 - 4,000 rpm
重量 (不含電池)	26.9 kg
包裝	紙盒
料號	0601B430K0

• 實際規格請依上市實品為主
註：不含鋸片，不含藍牙模組
• Biturbo 無刷馬達 + ProCORE 雙動力

GCM 8 SJL
8" 角度切斷機



1x 機台
1x 材料夾具

\$18,810

輸入功率	1250 W
切斷能力 / 正 90°	70 x 312 mm
切斷能力 / 斜接 45°	70 x 225 mm
切斷能力 / 傾斜 45°	48 x 312 mm
適用鋸片內徑	25.4mm
空載轉速 / 每分鐘	5500 rpm
斜角設定	左 47° / 右 2°
角度設定	左 52° / 右 60°
鋸片直徑	216 mm
鋸片內孔	25.4 mm
重量	17.3 kg
包裝	紙盒
碳刷料號	1609B03790
料號	0601B191C0

註：不含鋸片

GTS 254
10" 木工切斷機
NEW!



1x 工作台

\$12,510

標準配備	含工作台
輸入功率	1800 W
空載轉速 (每分鐘)	3800 rpm
最大切斷能力 (0° / 45°)	80 / 55mm
縱切能力	545mm
鋸片直徑	254 mm
重量 (不含腳架)	19.6 kg
包裝	紙盒
料號	0 601 B45 0C0

註：不含鋸片

GTS 10 J
10" 木工桌鋸
防止木屑飛濺



1x 機台

\$26,540

輸入電流	15A
標準轉速	3650rpm
最大切斷能力 / 左 / 右	左 250 / 右 625 mm
最大切斷深度 / 90° / 45°	79 / 56 mm
工作桌面	642 x 634 mm
斜角設定	左 47° / 右 2°
鋸片直徑 / 內孔徑	254 mm / 25.4 mm
重量	26.2 kg
料號	0601B305C2
包裝	紙盒
碳刷料號	2610024768

註：不含鋸片

熱風槍

照明

農機工具

木工工作台

GCO 220
14" 鐵工切斷機



1x 機台
1x 切片

重量更輕、底座更穩 \$7,150

輸入功率 / 最高電壓	2200 W
空載轉速 / 每分鐘	3800 rpm
鋸片直徑 / 鋸片內孔	355 / 25.4 mm
重量	14 kg
切割能力 / 方管	119 x 119 mm
切割能力 / 圓管	129 mm
重量	15 kg
包裝	紙盒
料號	0601B373C0

註：不含鋸片

GTA 60 W
移動式木工工作台



1x 工作台

\$8,310

工作台長度	1220 mm
工作台高度	622 mm
重量	24.3 kg
包裝	紙盒
料號	0601B12000

適用 GTS 1031、GTS 10 J

GTA 2500 W
移動式木工工作台



1x 工作台

\$14,200

工作台長度	2510 mm
工作台高度	947 mm
重量	35 kg
包裝	紙盒
料號	0601B12100

適用 GCM 8SJL, GCM 18V-216, GCM 18V-305 GDC

GTA 600
固定式木工工作台



1x 工作台

\$3,320

工作台尺寸	450 X 520 mm
工作台高度	602 mm
最大承載能力	60 kg
重量	6.3 kg
包裝	紙盒
適用	GTS 10 J
料號	0601B22001

測距儀

GLM 25 Professional
GLM 30 Professional
測距儀



2x 1.5V LR03 (AAA) 電池
1x 手腕帶

\$1,680/\$1,890

測量範圍 / 標準	0.15-25 m ; 0.15-30 m
測量精度 / 標準	± 2.0 mm
螢幕旋轉顯示 / 斜度感應器	-
藍牙配備	-
電池使用壽命	-
電力供應	2 x 1.5 V LR03(AAA)
防護係數	IP54
測量單位	ft/m
尺寸 / 長 / 寬 / 高	105 x 41 x 24 mm
重量	0.1 Kg
料號	0 601 072 J80 / 0 601 072 5K0

GLM 40 Professional
測距儀



2x 1.5V LR03 (AAA) 電池

\$2,160

測量範圍 / 標準	0.15 - 40 m
測量精度 / 標準	± 2.0 mm
螢幕旋轉顯示 / 斜度感應器	-
藍牙配備	-
電池使用壽命	約 5,000 次
電力供應	2 x 1.5 V LR03(AAA)
防護係數	IP54
測量單位	尺 / m
尺寸 / 長 / 寬 / 高	105 x 41 x 24 mm
重量	0.1 Kg
料號	0 601 072 9C0

GLM 500 Professional
測距儀



2x 1.5V LR03 (AAA) 電池

\$3,360

測量範圍 / 標準	0.05 - 50 m
測量精度 / 標準	± 1.5 mm ± 0.2° (斜度)
螢幕旋轉顯示 / 斜度感應器	有 / 有
藍牙配備	-
電池使用壽命	約 10,000 次
電力供應	2 x 1.5 V LR03(AAA)
防護係數	IP54
測量單位	尺 / m
尺寸 / 長 / 寬 / 高	106 x 45 x 24 mm
重量	0.1 Kg
料號	0 601 072 HC0

GLM 50-23 G IP 65 高亮度 綠光雷射測距儀



NEW !

2 x 1.5V LR6(AA) 電池 **\$4,140**

測量範圍	0.05-50 m
測量精度	± 1.5 mm
角度測量範圍	0-360°
角度測量精度	± 0.2°
雷射等級	2
雷射型態	515, <1 nm
記憶容量	有 (30 values)
聲音 / 震動提示	只有聲音
藍牙科技	-
防護係數	IP 65
單位設定	m, ft, in, 尺
電池	2 x 1.5V LR6(AA)
重量	0.17 kg
尺寸 (長 x 寬 x 高)	119 x 53 x 29
料號	0 601 072 VC0

GLM 50 C Professional 測距儀



智慧機種

2x 1.5V LR03 (AAA) 電池 **\$4,980**

1x 保護袋	
測量範圍 / 標準	0.05 - 50 m
測量精度 / 標準	± 1.5 mm/± 0.2° (斜度)
螢幕旋轉顯示 / 斜度感應器	有 / 有
藍牙配備	有
電池使用壽命	約 10,000 次
電力供應	2 x 1.5 V LR03(AAA)
防護係數	IP54
測量單位	m(app 內可設定各種測量單位)
尺寸 / 長 / 寬 / 高	106 x 45 x 24mm
重量	0.1 Kg
料號	0 601 072 C40

GLM 50-27 CG IP 65 高亮度 綠光雷射測距儀



NEW !

2 x 1.5V LR6(AA) 電池 **\$5,670**

1x 保護袋	
測量範圍	0.05-50 m
測量精度	± 1.5 mm
角度測量範圍	0-360°
角度測量精度	± 0.2°
雷射等級	2
雷射型態	515, <1 nm
記憶容量	有 (30 values)
藍牙配備	有
聲音 / 震動提示	有
藍牙科技	有 (4.2 low-energy)
防護係數	IP 65
單位設定	m, ft, in, 尺
電池	2 x 1.5V LR6(AA)
重量	0.17 kg
尺寸 (長 x 寬 x 高)	119 x 53 x 29
料號	0 601 072 UK0

GLM 80 Professional 測距儀



1x 充電器 **\$4,910**

1x 保護袋	
測量範圍 / 標準	0.05 - 80 m
測量精度 / 標準	± 1.5 mm/± 0.2° (斜度)
螢幕旋轉顯示 / 斜度感應器	有 / 有
藍牙配備	無
電池使用壽命	約 25,000 次
電力供應	內建鋰電池
防護係數	IP54
測量單位	m / ft
尺寸 / 長 / 寬 / 高	111 x 51 x 30 mm
重量	0.14 Kg
料號	0 601 072 3K0

水平尺

GLM 100 Professional 測距儀



1x 保護袋 **\$5,250**

測量範圍 / 標準	0.05 - 100 m
測量精度 / 標準	± 1.5 mm/± 0.2° (斜度)
螢幕旋轉顯示 / 斜度感應器	有 / 有
藍牙配備	無
電池使用壽命	約 25,000 次
電力供應	內建鋰電池
防護係數	IP54
測量單位	m / ft
尺寸 / 長 / 寬 / 高	111 x 51 x 30 mm
重量	0.14 Kg
料號	0 601 072 P40

GLM 150 C Professional 測距儀



可戶外用 可放大遠端雷射點

3x 1.5V 電池 **\$12,810**

1x 保護袋、1x 手腕帶	
測量範圍 / 標準	0.05 - 150 m
測量精度 / 標準	± 1.5 mm
螢幕旋轉顯示 / 斜度感應器	有 / 有
藍牙配備	有
電池使用壽命	約 30,000 次
電力供應	3 x 1.5 V LR06 (AA)
防護係數	IP54
測量單位	m(app 內可設定各種測量單位)
尺寸 / 長 / 寬 / 高	120 x 66 x 37 mm
重量	0.24 Kg
料號	0 601 072 FK0

GLM 250 VF Professional 測距儀



可戶外用

3x 1.5V LR03 (AAA) 電池 **\$10,590**

1x 保護袋、1x 手腕帶	
測量範圍 / 標準	0.05 - 250 m
測量精度 / 標準	± 1.0 mm
螢幕旋轉顯示 / 斜度感應器	-
藍牙配備	有
電池使用壽命	約 30,000 次
電力供應	4 x 1.5 V LR03 (AAA)
防護係數	IP54
測量單位	m
尺寸 / 長 / 寬 / 高	120 x 66 x 37 mm
重量	0.24 Kg
料號	0 601 072 100

R 60 Professional 水平尺



1x 保護袋 **\$1,520**

水平氣泡精度	± 0.05°
搭配 GLM 80 / GLM 100 C 之斜度精度	± 0.2°
尺寸 / 長 / 寬 / 高	610 x 58 x 30mm
重量	0.6 Kg
料號	0 601 079 000

GAM 220 Professional 角度測量儀



4x 1.5V LR6(AA) 電池 **\$7,450**

1x 保護袋	
測量範圍 / 標準	0° - 220°
測量精度 / 標準	± 0.05° @ 0° & 90° / ± 0.1° @ 1° - 89°
雷射作業範圍	-
雷射精準度	-
電力供應	4 x 1.5 V LR06 (AA)
尺寸 / 長 / 寬 / 高	447 x 52 x 60 mm
重量	1.1 Kg
料號	0 601 076 500

GAM 270 MFL Professional 角度測量 / 數位水平尺



4x 1.5V LR6(AA) 電池 **\$11,890**

1x 保護袋、1x 量尺延伸臂	
測量範圍 / 標準	0° - 270°
測量精度 / 標準	± 0.05° @ 0° & 90° / ± 0.1° @ 1° - 89°
雷射作業範圍	30m
雷射精準度	± 0.5mm/m (垂直) / ± 1mm/m (水平)
電力供應	4 x 1.5 V LR06 (AA)
尺寸 / 長 / 寬 / 高	684 x 52 x 60 mm
重量	1.5 Kg
料號	0 601 076 400

GIM 120 Professional 數位水平尺



4x 1.5V LR6(AA) 電池 **\$9,730**

1x 保護袋	
測量範圍 / 標準	0°-360°
測量精度 / 標準	± 0.05° @ 0° & 90° / ± 0.1° @ 1° - 89°
雷射作業範圍	30 m
雷射精準度	± 0.5mm/m (垂直) / ± 1mm/m (水平)
電力供應	4 x 1.5 V LR06 (AA)
電池操作時間	100 h
尺寸 / 長 / 寬 / 高	1250 x 27 x 59 mm
重量	1.3 Kg
料號	0 601 076 800

GIM 60 L Professional 數位水平尺



4x 1.5V LR6(AA) 電池 **\$9,240**

1x 保護袋	
測量範圍 / 標準	0°-360°
測量精度 / 標準	± 0.05° @ 0° & 90° / ± 0.1° @ 1° - 89°
雷射作業範圍	30 m
雷射精準度	± 0.5mm/m (垂直) / ± 1mm/m (水平)
電力供應	4 x 1.5 V LR06 (AA)
電池操作時間	100 h
尺寸 / 長 / 寬 / 高	600 x 27 x 59mm
重量	0.9 Kg
料號	0 601 076 300

探測儀器

GMS 120 Professional 金屬探測儀



1x 9V 6LR61 **\$3,780**

1x 手腕帶、1x 保護袋	
含鐵金屬探測深度	12 cm
非鐵金屬探測深度	8 cm
通電電纜探測深度	3.8 cm
木質基底探測深度	5 cm
電力供應	1 x 9 V 6LR61
電池操作時間 / 自動關機	5 小時 / 5 分鐘
物體中心點的測量準確度	±10 mm
尺寸 / 長 / 寬 / 高	200 x 86 x 32mm
重量	0.27 Kg
料號	0 601 081 000

D-tect 120 Professional 牆體探測儀



4x 1.5V LR6(AA) **\$11,020**

1x 保護袋、1x 電池轉接盒	
含鐵金屬探測深度	6 (通用及乾濕模式) / 12 cm (水泥牆模式)
非鐵金屬探測深度	6 (通用及乾濕模式) / 12 cm (水泥牆模式)
通電電纜探測深度	6 cm
木質基底探測深度	6 (通用及乾濕模式) / 12 cm (水泥牆模式)
含水塑膠管探測深度	6 cm
電力供應	12/10.8V 鋰電充電電池 或 /4 x 1.5V LR6 (AA)
電池操作時間 / 自動關機	5 小時 / 5 分鐘
物體中心點的測量準確度	±10 mm
尺寸 / 長 / 寬 / 高	260 x 185 x 170mm
重量	0.5 Kg
料號	0 601 081 3K0

GIS 500 Professional 測溫槍



即壓即測 溫度立現 **\$2,690**

測量範圍 (表面溫度)	-30 ~ +500
測量精準度 (表面溫度)	±1.8 / ±2.8
3 反射率模式	0.95, 0.85, 0.75
D : S 比 (測溫儀與偵測物體的距離比)	12:1
測量精準度 -- 環境溫度	±1°
測量精準度 -- 表面溫度	<-20/-20.1/±2.5/ : -20 -- -0.1/±1.5 ; 0 -- 100/±1° ; >100/±1% (>400/±2%)
測量精準度 -- 環境溫度	<20%/±3% ; 20-60%/±2% ; 60-90%/±3%
電力供應	12/10.8V 鋰電充電電池或 /4 x 1.5V LR6 (AA)
尺寸 / 長 / 寬 / 高	136 x 89 x 214 mm
重量	0.55 kg
料號	0 601 083 340

GIS 1000 C Professional 藍牙測溫儀



4 x 1.5V LR6(AA) 電池、1x 電池轉接盒 **\$13,510**

1x USB 傳輸線、1x 保護提袋	
作業範圍 / 標準	0.1 - 5m
測溫範圍 / 標準	表面 / 接觸溫度 : - 40 -- 1000° 環境溫度 : -10 -- 50° 相對溫度 0 -- 100°
測量精準度 -- 表面溫度	<-20/-20.1/±2.5/ : -20 -- -0.1/±1.5 ; 0 -- 100/±1° ; >100/±1% (>400/±2%)
測量精準度 -- 環境溫度	±1°
測量精準度 -- 表面溫度	<20%/±3% ; 20-60%/±2% ; 60-90%/±3%
電力供應	12/10.8V 鋰電充電電池或 /4 x 1.5V LR6 (AA)
尺寸 / 長 / 寬 / 高	136 x 89 x 214 mm
重量	0.55 kg
料號	0 601 083 340

GTC 400 C Professional 熱像儀



即時顯像溫度

4x 1.5V LR6(AA) 電池 **\$51,870**

1x 手腕帶、1x USB 傳輸線	
1x 保護袋、1x 電池轉接盒	
紅外線解析度	160 x 120
熱靈敏度	< 0.05°
測溫範圍	-10 ... +400
Wifi 熱點連結手機 app 有	
USB 連結電腦	有
內建相機 / 記憶體	有 / 可儲存 500 張影像
對焦 / 最短對焦距離	固定免調焦 / 0.3m
IP 防護係數	IP 53
電力供應	12/10.8V 鋰電充電電池 或 /4 x 1.5V LR6 (AA)
電池操作時間 / 自動關機	5h (12V 1.5Ah 鋰電池) / 2h 鹼性電池
尺寸 / 長 / 寬 / 高	233 x 95 x 63 mm
重量	0.54 kg
料號	0 601 083 150

GTC 600 C 熱像儀



空機

1x 保護提袋 **\$59,850**

測溫範圍	-20° C~+600° C
紅外線解析度	256x192px
測量精準度	±2° C
防護防潑水保護係數	IP54
熱靈敏度	≤ 50 mK
扭力	0 601 083 500
螺絲直徑	M10 - M24
重量 (不含電池)	0.64 kg
料號	0601 9J8 5L1

GIC 120 Professional 管路檢視攝像儀



4 x 1.5V LR6(AA) 電池 **\$11,350**

1x 掛鉤 / 磁鐵 / 反射鏡	
1x 保護提袋	
螢幕尺寸	2.7"
攝像頭直徑	8.5mm*
數位放大	2 x
圖像定位功能	2 x
掛鉤 / 磁鐵 / 反射鏡	有
電力供應	4 x 1.5V LR6 (AA)
電池操作時間	5 小時
螢幕解析度	320 x 240
尺寸 / 長 / 寬 / 高	197 x 85 x 49mm
重量	0.5 Kg
料號	0 601 241 100

GIC 120 C Professional 管路檢視攝像儀



4 x 1.5V LR6(AA) 電池 **\$20,540**

1x 掛鉤 / 磁鐵 / 反射鏡	
1x 保護提袋	
1x 電池轉接盒	
1x SD 卡	
1x USB 傳輸線	
螢幕尺寸	3.5"
攝像頭直徑	8.5mm*
數位放大	2 x
圖像定位功能	2 x
掛鉤 / 磁鐵 / 反射鏡	有
電力供應	12V/10.8V 鋰電充電電池 或 4 x 1.5V LR6 (AA)
電池操作時間	6 小時
螢幕解析度	320 x 240
尺寸 / 長 / 寬 / 高	217 x 90 x 49mm
重量	0.6 Kg
料號	0 601 241 2K0

校準儀器

GPL 3 G 綠光點雷射



NEW !

1 x 單機結合底座 **\$6,700**

1x 保護布袋	
2 x 1.5V LR6 (AA)	
測量範圍 / 標準	最遠 30 m
測量精度 / 標準	± 0.35 mm/m (下點 ± 0.7 mm/m)
自動校平範圍 / 標準	± 4°
底座	有
三腳架接頭螺紋	1/4"
防護係數	IP 65
電力供應	2 x 1.5 V LR6 (AA)
尺寸 / 長 / 寬 / 高	115 x 50 x 113 mm
重量	0.35 kg
料號	0 601 066 N00

GPL 5 G 綠光點雷射



NEW !

1 x 單機結合底座 **\$8,610**

1x 保護布袋	
2 x 1.5 V LR6 (AA)	
測量範圍 / 標準	最遠 30 m
測量精度 / 標準	± 0.35 mm/m (下點 ± 0.7 mm/m)
自動校平範圍 / 標準	± 4°
底座	有
三腳架接頭螺紋	1/4"
防護係數	IP 65
電力供應	2 x 1.5 V LR6 (AA)
尺寸 / 長 / 寬 / 高	115 x 50 x 113 mm
重量	0.35 kg
料號	0 601 066 P00

攝像管



1.2m \$4,320
3m \$7,350

攝像頭解析度	320 x 240px
攝像頭直徑	8.5mm*
攝像管長度	120cm, 300cm
料號	1 600 A00 9B9(1.2m) 1 600 A00 9BA(3m)

攝像管



\$10,810

攝像頭解析度	320 x 240px
攝像頭直徑	3.8mm*
攝像管長度	120cm
料號	1 600 A00 9BC

GLL 30 G Professional 墨線儀



2x 1.5V AA 電池 **\$3,150**

1x 保護布袋	
雷射線作業範圍	10m
精準度	± 0.8 mm/m
自動校平範圍 / 時間	± 4° / 6 秒
雷射線顏色	綠
雷射等級及型態	2 級 / 500-540nm, <5mw
三腳架螺紋尺寸	1/4"
電池操作時間	4 x 1.5 V LR06 (AA)
電力供應	2 x 1.5V AA
尺寸 / 長 / 寬 / 高	71 x 55 x 72mm/0.25kg
料號	0 601 063 CJ0

GCL 2-15 G Professional GCL 2-50 CG Professional 藍牙點線儀 (GCL2-50CG)



4 x 1.5 V LR06 (AA) 電池、1x 目標板、1x 壁掛架、1x 內襯 **\$6,820**

1x 旋轉底座 RM 1(GCL 2-50 CG 為 RM 2)、1x 工具提箱	
測量範圍 / 標準	15 m (線) / 10 m (點) (GCL 2-15 G) 5-50 m (線, 接收器) / 10 m (點) (GCL 2-50 CG)
測量精度 / 標準	± 0.3 mm/m (線) / ± 0.7 mm/m (點)
自動校平範圍 / 標準 / 時間	± 4° / <4 秒
斜度鎖定功能	有
三腳架螺紋尺寸	1/4", 5/8"
電池操作時間	6(2 線 + 2 點) / 8(2 線) / 12(1 線 + 2 點) / 16(線) /

GRL 350 HV Professional 旋轉雷射儀
NEW !



1 x 接收器 LR 30
1 x 接收器持架 RB 30 · 1 x 壁掛架 WM 24
1 x 紅色雷射辨識鏡 · 1 x 目標板
2 x 1.5V LR 20 (D) 電池
1 x 9V 電池 · 1 x 攜行工具箱

測量範圍 / 標準 60 m (未使用接收器) / 350m (使用接收器) 直徑
測量精度 / 標準 ± 1.5 mm/30 m (水平), ± 3 mm/30 m (垂直)
自動校平範圍 / 標準 ± 8% (± 4.6°)
底座 無
三腳架接頭螺紋 5/8"
防護係數 IP 56
電力供應 2 x 1.5V LR 20 (D)
尺寸長 / 寬 / 高 187 x 182 x 170 mm
重量 1.8 kg
料號 0.601.061.S40

\$36,770

GRL 300 HVG Professional 旋轉綠光雷射儀



2x 1.5V LR20(D) 電池
2x 1.2 V HR20(D, 9Ah) 電池
1x 接收器 LR 1 · 1x 遙控器 RC 1
1x 壁掛架 WM4 · 1x 非可充電電池外盒
1x 雷射辨識鏡 · 1x 目標板
1x 工具提箱

測量範圍 / 標準 / 直徑 60/ 300 m (接收器)
測量精度 / 標準 ± 0.1 mm/m ; ± 5"
自動校平範圍 / 標準 150, 300, 600 rpm
轉速 有
振動警示 有
電池操作時間 30 小時
電力供應 2 x 1.5V LR20 (D)
尺寸 / 長 / 寬 / 高 190 x 180 x 170mm
重量 1.8 Kg
料號 0 601 061 703

\$45,420

GOL 32 D Professional 光學水準儀



1x 鏡頭護蓋 · 1x 鉛錘
1x 六角扳手 · 1x 調整銷
1x 工具提箱

測量範圍 / 標準 120 m
測量精度 / 標準 ± 0.03 mm/m
放大倍率 32 倍
最小測量距離 0.3 m
鏡頭直徑 36 mm
乘數 100
尺寸 / 長 / 寬 / 高 215 x 135 x 145mm
重量 1.7 Kg
料號 0 601 068 500

\$8,650

LR 1 Professional 接收器



1x 9V 6LR61

接收範圍 / 標準 0-200m(LR 1)/ 0-150m(LR 1 G)
接收精度 / 標準 ± 1 mm / ± 3mm
IP 防護 IP 65
電力供應 1 x 9V 6LR61
操作時間 50 小時
尺寸 148 x 73 x 30mm
重量 0.25 Kg
適用產品 GRL 400H(LR 1) GRL 300 HV(LR 1) GRL 300 HVG(LR 1 G)
料號 0 601 015 400 0 601 069 700

\$4,960/\$5,830

RM 3 Professional 電動旋轉底座



3x 1.5 V LR03 (AAA) 電池
1x 遙控器 RC 2 · 1x 內襯
1x 壁掛架

伸縮高度 1 - 40m
三腳架固定螺紋 1/4"
IP 防護 IP 54
重量 0.46 Kg
適用產品 GCL 2-50 CG · GLL 3-80 CG
料號 0 601 092 800

\$3,130

RC 1 Professional 遙控器



1 x 1.5V LR6(AA) 電池

接收範圍 / 標準 0 - 30m
IP 防護 -
電力供應 1 x 1.5V LR6(AA)
重量 0.07 Kg
適用產品 GRL 300 HV · GRL 300 HVG
料號 0 601 069 300

\$3,240

RC 2 Professional 遙控器



3 x 1.5 V LR03 (AAA) 電池

接收範圍 / 標準 0 - 30m
IP 防護 IP 5X
電力供應 3 x 1.5 V LR03 (AAA)
重量 0.069 Kg
適用產品 GCL 2-50 CG · GLL 3-80 CG
料號 0 601 069 C00

\$1,730

迷你工具袋



料號 1.600.A00.3BG

\$660

LR 6 Professional 接收器



1x 9V 6LR61

接收範圍 / 標準 5 - 50m
接收精度 / 標準 ±0.5mm(高)/±1.5mm(低)
IP 防護 IP 54
電力供應 2 x 1.5V LR03 (AAA)
操作時間 30 小時
尺寸 69x26x123mm
重量 0.12kg
適用產品 GLL 5-50 X, GLL 3-80
料號 0 601 069 H00

\$2,160

LR 7 Professional 接收器



1x 9V 6LR61

接收範圍 / 標準 5 - 50m
接收精度 / 標準 ± 1 mm / ± 3mm
IP 防護 IP 54
電力供應 2 x 1.5V LR6 (AA)
操作時間 30 小時
尺寸 73 x 28 x 137mm
重量 0.15 Kg
適用產品 GCL 2-50 CG · GLL 3-80 CG
料號 0 601 069 J00

\$3,130

LR 45 Professional 接收器
NEW !



2x 1.5V LR6 (AA)
1 x 接收器持架 RB 45

測量範圍 / 標準 300 m (半徑)
測量精度 / 標準 ± 1 mm; ± 2 mm; ± 3 mm; ± 5 mm; ± 7 mm; ± 10 mm
適用旋轉雷射儀: GRL 300 HV, GRL 300 HVG, GRL 400 H
自動校平範圍 / 標準 可接收之旋轉速度: 150, 300, 600 min
底座 接收雷射光束顏色: 紅光 & 綠光
三腳架接頭螺紋 IP 66
防護係數 2x 1.5V LR6 (AA)
電力供應 158 x 80 x 33,9 mm
尺寸長 / 寬 / 高 0,3 kg
重量 料號 0 601 069 L00

\$12,970

適用 LR 1/LR 1 G/LR 2/LR 5 接收器持架



適用產品 適用 LR 1/LR 1G/LR 2/LR 5
料號 1 608 M00 70F

\$2,160

小型工具袋



料號 1 600 A00 3BH

\$940

中型工具袋



料號 1 600 A00 3BJ
尺寸 (長 x 寬 x 高) 48 x 28 x 30 cm

\$1,160

大型工具袋



料號 1 600 A00 3BK
尺寸 (長 x 寬 x 高) 55 x 35 x 35 cm

\$1,450

數位儀器配件

適用 LR 7 接收器持架



適用產品 適用 LR 7
料號 1 608 M00 C1L

\$2,160

BT 150 Professional 三腳架 (小孔)



1x 保護套

伸縮高度 55- 157cm
固定螺紋 1/4"
重量 1.3 Kg

適用產品 GPL 3 · GPL 5 · GCL 2-15 G · GCL 2-50 CG · GLL 3-80 · GLL 3 X · GLL 3-80 CG · GLM 500 · GLM 50 C · GLM 80 · GLM 100 C · GLM 150 C · GLM 250
料號 0 601 096 B00

\$750

BT 150 5/8" Professional 三腳架 (大孔)



1x 保護套

伸縮高度 55- 157cm
固定螺紋 5/8"
重量 1.3 Kg

適用產品 GLL 3-15 X · GLL 5-50 X · GLL 5-40 E · GLL 8-40 E · GLL 3-80 · GLL 3-80 CG
料號 0 601 096 C80

\$1,180

BT 160 Professional 三腳架



伸縮高度 97-160cm
固定螺紋 5/8"
重量 4.1 Kg

適用產品 GCL 2-15 G · GCL 2-50 CG · GLL 3-80 · GLL 3-80 CG · GLL 5-40 E · GLL 8-40 E · GRL 400 H · GRL 300 HVG · GRL 300 HV · GOL 32 D
料號 0 601 091 A 00

\$2,160

BT 300 HD Professional 三腳架



伸縮高度 122-295cm
固定螺紋 5/8"
重量 7.2 Kg

適用產品 GCL 2-15 G · GCL 2-50 CG · GLL 3-80 · GLL 3-80 CG · GLL 5-40 E · GLL 8-40 E · GRL 400 H · GRL 300 HVG · GRL 300 HV · GOL 32 D
料號 0 601 091 400

\$4,750

GR 500 Professional 標尺



1x 保護袋

高度 5m
節數 5
測量單位 m/cm
重量 1.98 Kg

適用產品 GRL 400H GRL 300 HV GRL 300 HVG GOL 32 D
料號 0 601 094 300

\$1,620

BT 350 Professional 伸縮桿



1x 持架
1x 儀器固定器

伸縮高度 140 -350cm
固定螺紋 -
重量 2.5 Kg
適用產品 GPL 3 · GPL 5 GCL 2-15 G GCL 2-50 CG GLL 3-80 GLL 3-80 CG GLL 3X

料號 0 601 015 B00

\$4,870

BM 1 Professional 多功能底座



伸縮高度 5 - 50m
三腳架固定螺紋 -
IP 防護 -
重量 0.5 Kg
適用產品 GPL 3 · GPL 5 GCL 2-15 G GCL 2-50 CG GLL 3-80 GLL 3-80 CG GLL 3X

料號 0 601 015 A01

\$1,730



移動和儲物的智慧工具箱

改進接合技術，堆疊中亦可即時打開取出工具



一分鐘了解
博世收納系統



優化堆疊的設計位置
即使工具箱處在層疊的狀態，可從任意一層放置/取出物件

升級1-Click堆疊技術
鏈接更緊密，裝卸僅需幾秒鐘(亦可與舊款兼容)

更耐用的開關接口
在新的設計中，更大片開關更容易

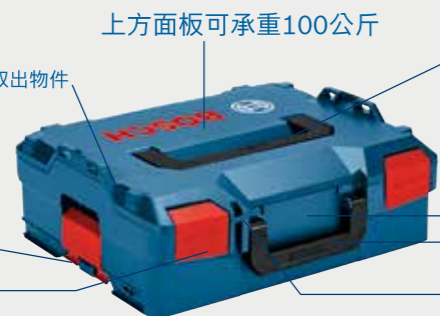

上方面板可承重100公斤

堅固耐用的把手接合技術
容許把手提起重達50公斤之堆疊工具箱
(單顆容納重量上限為25公斤)

個性化的設計，可貼上工具名稱

超大前部把手，攜帶更便捷

個性化安全設計，可上鎖

Bosch 移動系統 - 聯結、適用於每樣物品

系統式工具箱
皆為寬442 x 深357mm



L-BOXX 102
系統式工具箱 (小型)



\$1,230

材質	ABS
寬度	442mm
高度	117mm
深度	357mm
重量	2.1kg
料號	1600A012FZ

L-BOXX 136
系統式工具箱 (中型)



\$1,310

材質	ABS
寬度	442mm
高度	151mm
深度	357mm
重量	2.2kg
料號	1600A012G0

L-BOXX 238
系統式工具箱 (大型)



\$1,600

材質	ABS
寬度	442mm
高度	253mm
深度	357mm
重量	2.8kg
料號	1600A012G2

L-BOXX 374
系統式工具箱 (特大型)



\$1,860

材質	ABS
寬度	442mm
高度	389mm
深度	357mm
重量	2.8kg
料號	1600A012G3

迷你 L-BOXX



\$660

料號	1600A007SF
材質	ABS
寬度	357mm
高度	72mm
深度	316mm
重量	0.6kg
料號	1600A001SD

抽屜 72mm 厚 (無蓋)



\$390

材質	ABS
寬度	357mm
高度	72mm
深度	316mm
重量	0.6kg
料號	1600A001RX

抽屜 92mm 厚 (無蓋)



\$370

材質	ABS
寬度	357mm
高度	92mm
深度	316mm
重量	0.6kg
料號	1600A001RX

i-BOXX 抽屜式網架上蓋



\$990

材質	ABS
寬度	442mm
高度	56mm
深度	342mm
重量	1.0kg
料號	1600A001SE

i-BOXX 抽屜式活動網架
(不含抽屜)



\$890

材質	ABS
寬度	442mm
高度	100mm
深度	342mm
重量	1.1kg
料號	1600A016ND

i-BOXX 抽屜式3層網架
(不含抽屜)



\$2,990

材質	ABS
寬度	442mm
高度	342mm
深度	357mm
重量	4kg
料號	1600A001SF

LT-Boxx 170
大型工具箱 (無蓋)



\$1,570

材質	ABS
寬度	442mm
高度	185mm
深度	362mm
重量	2.3kg
料號	1600A00222

LT-Boxx 272
特大型工具箱 (無蓋)



\$1,970

材質	ABS
寬度	442mm
高度	287mm
深度	362mm
重量	2.7kg
料號	1600A00223

LS-Boxx 306 系統式抽屜型工具箱
(不含抽屜)



\$2,130

材質	ABS
寬度	442mm
高度	273mm
深度	357mm
重量	5.5kg
料號	1600A001RU

i-BOXX 72
抽屜式工具箱包含有 10 件置物格



\$1,530

材質	ABS
寬度	357mm
高度	72mm
深度	316mm
重量	0.9kg
料號	1600A001S8

i-BOXX 53
抽屜式工具箱包含有 12 件置物格



\$1,570

材質	ABS
寬度	357mm
高度	53mm
深度	316mm
重量	0.8kg
料號	1600A001S7

L-BOXX 102
系統式工具箱包含有 13 件置物格



\$1,900

材質	ABS
寬度	442mm
高度	117mm
深度	357mm
重量	2.9kg
料號	1600A016NA

L-BOXX 102
系統式工具箱包含有 12 件置物格



\$1,900

材質	ABS
寬度	442mm
高度	117mm
深度	357mm
重量	2.9kg
料號	1600A016NB

L-BOXX 102
系統式工具箱包含有 6 件置物格



\$1,970

材質	ABS
寬度	442mm
高度	117mm
深度	357mm
重量	2.8kg
料號	1600A016NC

系統式 13 件置物格
(適用於 L-BOXX 102 工具箱)

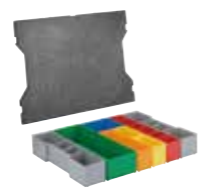

\$1,130

材質	PS
料號	1600A016N8
舊款工具箱適用料號	1600A001RY

系統式 12 件置物格
(適用於 L-BOXX 102 工具箱)



\$1,160

材質	PS
料號	1600A016N9
舊款工具箱適用料號	1600A001RZ

中型預切泡綿
(適用於 L-BOXX 136 工具箱)



\$1,180

材質	ABS
高度	85mm
料號	1600A001S1

小型預切泡綿
(適用於 L-BOXX 102 工具箱)



\$1,130

材質	ABS
高度	50mm
料號	1600A001S0

系統式工具箱專用推車



\$5,250

材質	ABS
寬度	490mm
高度	640mm
深度	174mm
重量	3.7kg
料號	1600A001SA

系統式工具箱專用滾輪車



\$3,710

材質	ABS
寬度	646mm
高度	184mm
深度	492mm
重量	3.7kg
料號	1600A001S9

SDS max-8X 五溝鎢鑽鑽頭

德國製造卓越效能

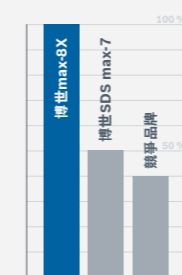

博世執行測試
採用16x340mm SDS max鑽頭

無與倫比的傑出耐用度
鎢鋼四刀頭，提供優異、
出色的效能，可抵抗鋼筋
混凝土



定心準，打洞不偏移
穩固、有深度的自定心設計，
鋒利的90°自定義刀尖

適用於極度高壓、高溫的環境
鑽頭後端的不鏽鋼部分與鎢鋼刀
頭之間以獨特技術焊接，強健穩
固，持久耐用



了解博世鎢鋼科技

SDS max-8X

NEW !



- ▶ 鎢鋼四刀頭，提供優異、出色的效能，可抵抗鋼筋混凝土
- ▶ 鋒利的90°自定義刀尖，定心準，打洞不偏移
- ▶ 鑽頭後端的不鏽鋼部分與鎢鋼刀頭之間以獨特技術焊接，強健穩固，持久耐用

CARBIDE TECHNOLOGY

直徑(D) 公釐	工作長度(L1) 公釐	總長(L2) 公釐	訂貨編號	包裝 類型	包裝 數量	最小 訂貨量	條碼 3165140	不含稅 建議價
產品內容			訂購資訊					
12	200	340	2 608 578 602	P1h	1	100	961097	950
12	400	540	2 608 578 603	P1h	1	100	961103	1,705
12	600	740	2 608 578 604	P1h	1	100	961110	2,475
12	800	940	2 608 578 605	P1h	1	100	961127	3,630
14	200	340	2 608 578 606	P1h	1	100	961134	1,210
14	400	540	2 608 578 607	P1h	1	100	961141	1,815
14	600	740	2 608 578 608	P1h	1	100	961158	2,475
14	800	940	2 608 578 609	P1h	1	100	961165	3,630
16	200	340	2 608 578 612	P1h	1	100	961196	1,375
16	400	540	2 608 578 613	P1h	1	100	961202	1,815
16	600	740	2 608 578 614	P1h	1	100	961219	2,475
16	800	940	2 608 578 615	P1h	1	100	961226	3,520
18	200	340	2 608 578 619	P1h	1	100	961264	1,815
18	400	540	2 608 578 620	P1h	1	100	961271	2,310
18	600	740	2 608 578 621	P1h	1	100	961288	2,860
18	800	940	2 608 578 622	P1h	1	100	961295	3,245
20	200	320	2 608 578 626	P1h	1	100	961332	1,650
20	400	520	2 608 578 627	P1h	1	100	961349	2,145
20	600	720	2 608 578 628	P1h	1	100	961356	2,585
20	800	920	2 608 578 629	P1h	1	100	961363	3,355
22	200	320	2 608 578 631	P1h	1	100	961387	1,650
22	400	520	2 608 578 632	P1h	1	100	961394	2,090
22	600	720	2 608 578 633	P1h	1	100	961400	3,245
22	800	920	2 608 578 634	P1h	1	100	961417	3,410
24	200	320	2 608 578 636	P1h	1	100	961431	1,815
24	400	520	2 608 578 637	P1h	1	100	961448	2,255
25	200	320	2 608 578 638	P1h	1	100	961455	1,815
25	400	520	2 608 578 639	P1h	1	100	961462	2,215
25	600	720	2 608 578 640	P1h	1	100	961479	3,630
25	800	920	2 608 578 641	P1h	1	100	961486	4,180
26	200	320	2 608 578 643	P1h	1	100	961509	1,925
26	400	520	2 608 578 644	P1h	1	100	961516	2,310
28	200	320	2 608 578 645	P1h	1	100	961523	2,310
28	400	520	2 608 578 646	P1h	1	100	961530	2,860
28	600	720	2 608 578 647	P1h	1	100	961547	4,070
28	800	920	2 608 578 648	P1h	1	100	961554	4,950
30	200	320	2 608 578 650	P1h	1	100	961578	2,530
30	400	520	2 608 578 651	P1h	1	100	961585	2,970
32	200	320	2 608 578 652	P1h	1	100	961592	2,475
32	400	520	2 608 578 653	P1h	1	100	961608	2,970
32	600	720	2 608 578 654	P1h	1	100	961615	4,950
32	800	920	2 608 578 655	P1h	1	100	961622	5,225

SDS Plus- X5L 四溝五刃鎢鋼鑽頭

壓力優化的U型結構及特殊光滑表面處理與獨特幾何形狀，大幅提高排屑速度，不阻塞

磨耗標記 易於確認孔徑並持續掌握精準度

獨立焊接全鎢鋼五刃刀頭 無懼銅筋，確保在嚴苛工作條件下的穩定性能和超長的壽命表現



獨特鋒利圓錐形定心尖 定心準，鑽孔不偏移，提供最準確的孔徑及高效的鑽孔速度



通過德國石材協會認證 代表本產品符合嚴格公差 鑽孔大小精確



產品影音連結

CARBIDE TECHNOLOGY

直徑(D) 公釐	工作長度(L1) 公釐	總長(L2) 公釐	訂貨編號	包裝 類型	包裝 數量	最小 訂貨量	條碼 3165140	不含稅 建議價
產品內容			訂購資訊					
15.00	100	165	2 608 587 372	P1e	1	1	625630	585
15.00	250	315	2 608 578 504	P1e	1	1	927079	825
16.00	100	165	2 608 578 505	P1e	1	1	927086	705
16.00	150	215	2 608 587 373	P1e	1	1	625647	870
16.00	200	265	2 608 587 734	P1e	1	1	652360	915
16.00	400	465	2 608 587 374	P1e	1	1	625654	1,180
17.00	150	215	2 608 576 750	P1e	1	1	891554	1,005
17.50	150	215	2 608 578 507	P1e	1	1	927109	1,080
18.00	150	215	2 608 578 508	P1e	1	1	927116	1,080
18.00	360	450	2 608 578 509	P1e	1	1	927123	1,280
19.00	170	250	2 608 578 510	P1e	1	1	927130	1,100
20.00	170	250	2 608 576 755	P1e	1	1	891608	1,280
22.00	170	250	2 608 578 511	P1e	1	1	927147	1,365
22.00	360	450	2 608 578 512	P1e	1	1	927154	1,730
24.00	170	250	2 608 578 513	P1e	1	1	927161	1,675
24.00	360	450	2 608 576 763	P1e	1	1	891684	1,905
25.00	360	450	2 608 576 764	P1e	1	1	891691	2,145
26.00	360	450	2 608 578 514	P1e	1	1	927178	2,335
28.00	360	450	2 608 576 761	P1e	1	1	891660	2,510
30.00	360	450	2 608 576 760	P1e	1	1	891653	2,730

SDS plus-X5L

NEW !

- ▶ 壓力優化的U型結構及特殊光滑表面處理與獨特幾何形狀，大幅提高排屑速度，不阻塞
- ▶ 磨耗標記，易於確認孔徑並持續掌握精準度
- ▶ 獨特鋒利圓錐形定心尖，定心準，鑽孔不偏移，提供最準確的孔徑及高效的鑽孔速度

CARBIDE TECHNOLOGY



直徑(D) 公釐	工作長度(L1) 公釐	總長(L2) 公釐	訂貨編號	包裝 類型	包裝 數量	最小 訂貨量	條碼 3165140	不含稅 建議價
產品內容			訂購資訊					
3.20	50	110	2 608 578 484	P1e	1	1	926874	220
3.40	50	110	2 608 589 566	P1e	1	1	811286	220
3.40	100	160	2 608 589 567	P1e	1	1	811293	245
3.50	50	110	2 608 589 568	P1e	1	1	811309	220
3.50	100	160	2 608 589 569	P1e	1	1	811316	245
3.80	50	110	2 608 578 485	P1e	1	1	926881	265
4.00	50	165	2 608 589 570	P1e	1	1	811323	220
4.00	100	160	2 608 589 571	P1e	1	1	811330	245
4.50	50	110	2 608 589 574	P1e	1	1	811361	220
4.50	100	160	2 608 589 575	P1e	1	1	811378	245
4.80	50	110	2 608 589 576	P1e	1	1	811385	220
4.80	100	160	2 608 589 577	P1e	1	1	811392	245
5.00	50	110	2 608 587 344	P1e	1	1	625357	220
5.00	100	160	2 608 587 345	P1e	1	1	625364	245
5.50	50	110	2 608 587 730	P1e	1	1	652322	220
5.50	100	160	2 608 587 346	P1e	1	1	625371	265
6.00	50	115	2 608 587 347	P1e	1	1	625388	220
6.00	100	165	2 608 587 348	P1e	1	1	625395	265
6.00	200	265	2 608 578 487	P1e	1	1	926904	400
6.40	50	115	2 608 589 584	P1e	1	1	811460	220
6.40	100	165	2 608 589 585	P1e	1	1	811477	265
6.50	50	115	2 608 589 586	P1e	1	1	811484	245
6.50	100	165	2 608 587 350	P1e	1	1	625418	265
6.50	250	315	2 608 576 747	P1e	1	1	891523	420
7.00	50	115	2 608 576 753	P1e	1	1	891585	245
7.00	100	165	2 608 587 352	P1e	1	1	625432	265
8.00	50	115	2 608 578 491	P1e	1	1	926942	245
8.00	100	165	2 608 587 353	P1e	1	1	625449	265
9.00	100	165	2 608 578 494	P1e	1	1	926973	275
9.50	100	165	2 608 578 495	P1e	1	1	926980	310
10.00	100	165	2 608 587 357	P1e	1	1	625487	310
10.00	250	315	2 608 587 358	P1e	1	1	625494	525
11.00	100	165	2 608 578 497	P1e	1	1	927000	330
12.00	100	165	2 608 587 362	P1e	1	1	625531	375
12.00	200	265	2 608 587 363	P1e	1	1	625548	495
12.70	100	165	2 608 576 418	P1e	1	1	864626	385
12.70	250	315	2 608 578 499	P1e	1	1	927024	650
13.00	100	165	2 608 578 500	P1e	1	1	927031	385
13.50	100	165	2 608 578 501	P1e	1	1	927048	400
14.00	100	165	2 608 587 367	P1e	1	1	625586	435
14.30	100	165	2 608 578 502	P1e	1	1	927055	430
14.50	50	115	2 608 578 503	P1e	1	1	927062	475

我們的新鎢鋼英雄 適用高強度鋼及複合材質

CARBIDE TECHNOLOGY 鎢鋼科技 50倍壽命

木材與金屬拆解耐用鋸片

反向刀頭設計
反向刀頭設計易於刀片來回切割，並防止切過程卡住

錐形刀身設計
錐形刀身設計讓鋸片能夠用於狹窄空間切割，彌補其他工具不足

無火花
切割時高效安全無火花
救災現場易有油汙等易燃物，傷者及救難人員較安全

切割厚度: 4~12mm
切割應用: 汽車ABC柱、擋風玻璃、鐵板、鋼板、金屬管材、型材、電纜

獨特第一顆刀齒設計
特別設計的第一顆刀齒能夠用於插入式切割，例如在交通事故救援，切入車頂或車門

博世鎢鋼技術
刀頭博世鎢鋼專利加上獨特焊接技術，可以確保切割高硬度不鏽鋼亦保有切割靈活性，即使刀片扭曲，也可以最大限度地減少切屑損壞



endurance **heavyMetal**

金屬切割中使用壽命超長

S 927 BEF



金屬板, 厚, 公釐	型材, 管子: 關閉 公釐	型材, 管子: 開啟 公釐	型材, 管子: 實心 公釐	實心材料 公釐	鋸齒間隔 公釐	尺寸 L x W x T 公釐	訂貨編號	包裝 類型	包裝 數量	不含稅 建議價
產品內容							訂購資訊			
BIM, 微型刀刀幾何形狀鋸齒, 專利2x2幾何形鋸齒結合Full Contact設計中等厚度至厚度金屬板(3-8mm), 薄壁的封閉及開放式型材和管子(<100mm) 精準角度的精細, 精準切割										
3-8	<100	<100	-	-	1.4+1.8/14+18	150 x 25 x 0.9	2 608 657 523	C1c	5	858

S 955 CHM



鋸齒間隔 公釐/TPI	尺寸 L x W x T 公釐	訂貨編號	包裝 類型	包裝 數量	不含稅 建議價					
產品內容						訂購資訊				
它配備了150毫米的標準長度提供高達100毫米的切割能力										
3	150 x 25 x 1,25	2 608 653 180	C1c	1	640					

S 1155 CHM



鋸齒間隔 公釐/TPI	尺寸 L x W x T 公釐	訂貨編號	包裝 類型	包裝 數量	不含稅 建議價					
產品內容						訂購資訊				
它配備了225毫米的標準長度提供高達175毫米的切割能力										
3	225 x 25 x 1,25	2 608 653 182	C1c	1	815					

S 1255 CHM



鋸齒間隔 公釐/TPI	尺寸 L x W x T 公釐	訂貨編號	包裝 類型	包裝 數量	不含稅 建議價					
產品內容						訂購資訊				
它配備了300毫米的標準長度提供高達250毫米的切割能力										
3	300 x 25 x 1,25	2 608 653 184	C1c	1	1,005					

endurance **VehicleRescue**

道路救援多材質適用

S 957 CHM



鋸齒間隔 公釐/TPI	尺寸 L x W x T 公釐	訂貨編號	包裝 類型	包裝 數量	不含稅 建議價					
產品內容						訂購資訊				
其標準長度(150毫米)切割深度可達100毫米非常適合切割擋風玻璃、車頂和第三扇門										
3	150 x 20 x 1,35	2 608 653 130	C1c	1	640					

S 1157 CHM



鋸齒間隔 公釐/TPI	尺寸 L x W x T 公釐	訂貨編號	包裝 類型	包裝 數量	不含稅 建議價					
產品內容						訂購資訊				
其標準長度(225毫米)切割深度可達175毫米非常適合切割擋風玻璃、車頂和第三扇門										
3	225 x 20 x 1,25	2 608 653 132	C1c	1	815					

S 522 EHM



不鏽鋼砂紙 公釐	Inox型材 公釐	玻璃纖維強化塑膠/環氧 公釐	鋸齒間隔 公釐	尺寸 L x W x T 公釐	訂貨編號	包裝 類型	包裝 數量	不含稅 建議價		
產品內容									訂購資訊	
碳化鎢科技(桿), 研磨齒特別為緊湊型軍刀鋸而設計不銹鋼板(2-4mm), 不銹鋼型材(<50mm), 玻璃纖維強化塑膠/環氧樹脂(<50mm)										
2-4	<100	<50	1.4/18	115 x 19 x 1	2 608 653 096	C1a	1	726		

S 922 EHM



不鏽鋼砂紙 公釐	Inox型材 公釐	玻璃纖維強化塑膠/環氧 公釐	鋸齒間隔 公釐	尺寸 L x W x T 公釐	訂貨編號	包裝 類型	包裝 數量	不含稅 建議價		
產品內容									訂購資訊	
碳化鎢科技(桿), 研磨齒特別為緊湊型軍刀鋸而設計不銹鋼板(2-4mm), 不銹鋼型材(<100mm), 玻璃纖維強化塑膠/環氧樹脂(<100mm)										
2-4	<100	<100	1.4/18	150 x 19 x 1	2 608 653 097	C1a	1	1,100		

flexible **Wood+Metal**

富彈性、防破損

S 1222 VF

NEW !

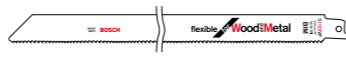

木材附帶釘子/金屬 公釐	棧板 公釐	金屬板, 管子, 型材 公釐	玻璃纖維強化塑膠/環氧 公釐	鋸齒間隔 公釐	尺寸 L x W x T 公釐	訂貨編號	包裝 類型	包裝 數量	不含稅 建議價	
產品內容										訂購資訊
BIM雙金屬, 交錯式, 磨製的含釘子/金屬的木材(<250 mm), 薄金屬, 鋁型材(3-10 mm), 玻纖強化塑膠/環氧樹脂(<250 mm), 彈性齊平切割										
<250	-	3-10	<250	1.8-2.6 / 10-14	300 x 19 x 0.9	2 608 656 022	C1c	5	770	

碳化鎢漸進型木金兩用

富彈性、防破損

S 956 XHM



木材附帶釘子/金屬 公釐	鋸齒間隔 公釐	尺寸 L x W x T 公釐	訂貨編號	包裝 類型	包裝 數量	不含稅 建議價				
產品內容							訂購資訊			
碳化鎢科技, 研磨且交錯式的鋸齒木材中帶有釘子(硬)/金屬(5-100mm), 木材中帶有鋼部件(5-100mm), 鑄鋼管(直徑<3") 玻璃纖維強化塑膠/環氧樹脂(<100mm)										
5-100	3-4mm/6-8 TPI	150 x 25 x 1.25	2 608 653 099	C1c	1	530				

S 1156 XHM



木材附帶釘子/金屬 公釐	鋸齒間隔 公釐	尺寸 L x W x T 公釐	訂貨編號	包裝 類型	包裝 數量	不含稅 建議價				
產品內容							訂購資訊			
碳化鎢科技, 研磨且交錯式的鋸齒木材中帶有釘子(硬)/金屬(5-175mm), 木材中帶有鋼部件(5-175mm), 鑄鋼管(直徑<6"), 玻璃纖維強化塑膠/環氧樹脂(<175mm)										
5-175	3-4mm/6-8 TPI	225 x 25 x 1.25	2 608 653 100	C1c	1	715				

S 1256 XHM



木材附帶釘子/金屬 公釐	鋸齒間隔 公釐	尺寸 L x W x T 公釐	訂貨編號	包裝 類型	包裝 數量	不含稅 建議價				
產品內容							訂購資訊			
碳化鎢科技, 研磨且交錯式的鋸齒木材中帶有釘子(硬)/金屬(5-250mm), 木材中帶有鋼部件(5-250mm), 鑄鋼管(直徑<8"), 玻璃纖維強化塑膠/環氧樹脂(<250mm)										
5-250	3-4mm/6-8 TPI	300 x 25 x 1.25	2 608 653 101	C1c	1	895				

speed Wood 銳利、快速、有效率

鋸齒間隔 公釐/TPI	尺寸 L x W x T 公釐	訂貨編號	包裝類型	包裝數量	不含稅 建議價
S 1142 KHM			CARBIDE TECHNOLOGY		
鋤鋼硬質合金技術 厚軟木和硬木、生木和異國木、柴、木根、濕木、厚樹根(< 175 mm)					
8/3	225 x 25 x 1,25	2 608 653 274	C1c	1	605
S 1242 KHM			CARBIDE TECHNOLOGY		
鋤鋼硬質合金技術 厚實硬木、綠色異國木材、木柴、木根、濕木、厚樹根(< 250 mm)					
8/3	300 x 25 x 1,25	2 608 653 275	C1c	1	715

special FiberPlaster 纖維和水泥材質

鋸齒間隔 公釐/TPI	尺寸 L x W x T 公釐	訂貨編號	包裝類型	包裝數量	不含稅 建議價				
S 641 HM			CARBIDE TECHNOLOGY						
TC, 交錯式, 研磨 孔狀混凝土、紅磚、纖維水泥、玻璃纖維強化塑膠/環氧樹脂 (<100 mm)、研磨材料									
4.3 / 6	150 x 19 x 1,25	2 608 650 970	C1c	1	1,025				
S 1141 HM			CARBIDE TECHNOLOGY						
纖維水泥 公釐	多孔混凝土 公釐	紅磚 公釐	玻璃纖維強化塑 膠/環氧 公釐	鋸齒間隔 公釐	尺寸 L x W x T 公釐	訂貨編號	包裝類型	包裝數量	不含稅 建議價
TC, 交錯式, 研磨 多孔混凝土, 紅磚, 纖維水泥 (<175 mm), 玻璃纖維強化塑膠/環氧 (<150 mm), 適用於磨具材質									
<175	<175	<175	<150	8.5 / 3	225 x 19 x 1.25	2 608 650 971	C1c	2	1,280
S 1241 HM			CARBIDE TECHNOLOGY						
TC, 交錯式, 研磨 多孔混凝土, 紅磚, 纖維水泥 (<175 mm), 玻璃纖維強化塑膠/環氧 (<150 mm), 適用於磨具材質									
<250	<250	<250	<150	8.5 / 3	300 x 22 x 1.5	2 608 650 972	C1c	2	1,640
S 2041 HM			CARBIDE TECHNOLOGY						
TC, 交錯式, 研磨 多孔混凝土, 紅磚, 纖維水泥 (<350 mm), 玻璃纖維強化塑膠/環氧 (<150 mm), 適用於磨具材質									
<350	<350	<350	<150	12.7 / 2	400 x 22 x 1.5	2 608 650 975	C1c	2	2,005

special Brick 磚、多孔混凝土、水泥材質

波羅頓磚 公釐	纖維水泥 公釐	多孔混凝土 公釐	紅磚 公釐	鋸齒間隔 公釐	尺寸 L x W x T 公釐	訂貨編號	包裝類型	包裝數量	不含稅 建議價
S 1543 HM									
TC刀頭 適用於材質厚度達150 mm的小型磚									
<150	<150	<150	<150	12.7 / 2	240 x 23 x 1.5	2 608 650 354	C1c	1	1,155
S 1243 HM									
TC刀頭 適用於材質厚度達215 mm的中型磚									
<215	<215	<215	<215	12.7 / 2	305 x 50 x 1.5	2 608 650 355	C1c	1	1,760
S 2243 HM									
TC刀頭 適用於材質厚度達365 mm的大型磚									
<365	<365	<365	<365	12.7 / 2	455 x 50 x 1.5	2 608 650 356	C1c	1	2,420

促銷包 磚、多孔混凝土、水泥材質

產品內容	訂貨編號	不含稅 建議價
922BF*5 + 955CHM*1		
訂購資訊		
鋤鋼軍刀鋸片推廣促銷包	2 608 653 460	550

鎢鋼線鋸刀片

最堅硬材質的耐用期限長達50倍！
新博世線鋸刀片，採用獨一無二的
鎢鋼技術，提供最長持久性，完成
一次次的切割。

博世專業配件

博世鎢鋼技術 最艱難工作的專業解決方案

提高木材與金屬切割效率

CARBIDE TECHNOLOGY 鎢鋼科技 50倍壽命

傑出耐用期限
博世鎢鋼技術確保
有效切割材質，包括高強度鋼材>700 MPa.

終極切割速度
漸進式增加齒距，適用多種材質
一薄與厚的快速切割

3.5-5.0 mm

HPL乾淨切割

HPL乾淨切割
傑出耐用期限，博世鎢鋼技術確保
研磨材質與複合材質的有效切割

乾淨切割
不同角度反向鋸齒排列，適用於硬材
質的乾淨切割，像是HPL高壓美耐
板(Trespa®外牆板)

1.8 mm

塑膠合成材質乾淨切割

傑出耐用期限
博世鎢鋼技術確保
研磨材質與複合材質的有效切割

乾淨切割
鋒利的鎢鋼帶底端，適用於塑木
複合材質(WPC)與硬表面材質
(Corian®與Varicor®)的乾淨切割

3.3 mm

progressor WoodMetal

總長 公釐	鋸齒間隔 公釐	訂貨編號	包裝類型	包裝數量	不含稅 建議價
T 367 XHM					
CARBIDE TECHNOLOGY					
碳化鎢硬質合金技術，側邊設定，研磨 能在厚薄不拘的木材和金屬上快速地進行切割 含釘子的建築木材 (<65 mm)、木質材料、纖維強化塑膠 (FRP)、金屬板、管線/輪廓， 包括鋁合金 (直徑 4-10 mm)					
132	3.5-5.0	2 608 667 562	C1b	3	990

clean **CarbonFiber**

T 108 BHM	RP砂紙, 型材, 桿 公釐	GRP砂紙, 型材, 桿 公釐	總長 公釐	鋸齒間隔 公釐	訂貨編號	包裝類型	包裝數量	不含稅 建議價
產品內容			訂購資訊					
碳化鎢刀頭(桿), 研磨齒 針對CRP、GRP砂紙、型材、桿進行準確俐落的切割。			CARBIDE TECHNOLOGY					
<20	<20	92	2.2	2 608 667 449	C1b	3	1,320	



T 128 BHM	92	1.8	92	1.8	2 608 667 563	C1b	3	880
-----------	----	-----	----	-----	---------------	-----	---	-----



clean **SolidSurface**

T 301 CHM	GRP板 公釐	Corian板 公釐	Varicor板 公釐	總長 公釐	鋸齒間隔 公釐	訂貨編號	包裝類型	包裝數量	不含稅 建議價
產品內容			訂購資訊						
碳化鎢刀頭(桿), 研磨齒 針對堅硬塑膠面、CRP板、型材、桿進行準確俐落的切割。			CARBIDE TECHNOLOGY						
<65	<65	<65	117	3.3	2 608 667 450	C1b	3	1,760	



special **Inox**

T 118 AHM	不鏽鋼砂紙 公釐	總長 公釐	鋸齒間隔 公釐	訂貨編號	包裝類型	包裝數量	不含稅 建議價	
產品內容			訂購資訊					
碳化鎢刀頭(條), 研磨 薄, 不鏽鋼片材 (Inox) (1.5-3 mm)			CARBIDE TECHNOLOGY					
1.5-3	83	1.1	2 608 630 663	C1b	3	880		



T 118 EHM	2-5	83	1.4	2 608 630 665	C1b	3	880
-----------	-----	----	-----	---------------	-----	---	-----



special **FiberPlaster**

T 141 HM	金屬板 公釐	多孔混凝土 公釐	纖維水泥 公釐	玻璃纖維強化 塑膠/環氧 公釐	總長 公釐	鋸齒間隔 公釐	訂貨編號	包裝類型	包裝數量	不含稅 建議價
產品內容			訂購資訊							
碳化鎢刀頭, 交錯式 玻璃纖維強化塑膠/環氧樹脂 (5-20 mm)、石膏板、纖維水泥板 (5-50 mm)			CARBIDE TECHNOLOGY							
5-50	-	5-50	5-20	100	4.3	2 608 633 175	C1b	3	935	



T 341 HM	總長 公釐	鋸齒間隔 公釐	訂貨編號	包裝類型	包裝數量	不含稅 建議價
產品內容			訂購資訊			
碳化鎢刀頭, 交錯式 玻璃纖維強化塑膠/環氧樹脂 (5-50 mm)、石膏板、纖維水泥板 (<80 mm)			CARBIDE TECHNOLOGY			
132	4.3	2 608 633 176	C1b	3	1,045	



special **Ceramics**

T 130 RIFF	陶瓷牆面磁磚 公釐	總長 公釐	鋸齒間隔 公釐	訂貨編號	包裝類型	包裝數量	不含稅 建議價
產品內容			訂購資訊				
碳化鎢合金鍍層, 具30號顆粒 軟質Ceramic牆面磁磚, 鑄鐵 (5-15 mm), 粗切割			CARBIDE TECHNOLOGY				
5-15	83	-	2 608 633 104	C1b	3	385	



T 150 RIFF	5-15	83	-	2 608 633 105	C1b	3	495
------------	------	----	---	---------------	-----	---	-----

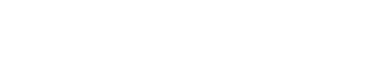

鎢鋼修邊刀 比一般傳統刀片多50倍壽命

CARBIDE TECHNOLOGY 鎢鋼科技 50倍壽命

鎢鋼硬質合金刀頭, 耐用度高
高品碳化鎢硬質合金刀頭, 提供優異的切割幾何形狀和精確切割, 堅硬的刀頭 避免使用中破碎, 提升操作安全性

獨特焊接技術
獨特銀焊接技術將刀頭與刀身結合, 確保安全及更長的使用壽命

直溝三刀頭
直溝系列中心頂端多一個鎢鋼刀頭可在各種類型的木材中平滑切割

刀柄標示
牢固的刀柄標記清楚標示商品資訊, 易於操作辨識提高安全性及效率

工作長度符合市場需求
刀頭工作長度、形狀切割樣式齊全

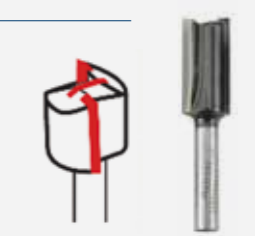

修邊刀套裝	內附6組修邊刀 2個直溝修邊刀 1個內半圓溝修邊刀 1個側半圓弧修邊刀 1個側波浪弧修邊刀 1個梯形溝修邊刀	2 607 019 464	PA3	6	1,190
-------	---	---------------	-----	---	-------



修邊刀套裝組	2個斜羽 2個1/4 R刀側半圓 2個修邊刀	2 607 017 468	P1k	6	1,235
--------	------------------------------	---------------	-----	---	-------



6mm 修邊刀15件組		2 607 017 471	P1k	15	2,765
-------------	--	---------------	-----	----	-------



6mm 修邊刀30件組		2 607 017 474	P1k	30	5,160
-------------	--	---------------	-----	----	-------



6mm 直溝槽修邊刀6件組	6, 8, 10, 12, 16, 20 mm	2 607 017 465	P1k	6	1,125
---------------	-------------------------	---------------	-----	---	-------



產品內容	訂貨編號	包裝類型	包裝數量	不含稅建議價
修邊刀				
CARBIDE TECHNOLOGY				
6x6,35x54	2 608 628 461	P2a	1	150
6x9,5x56	2 608 628 462	P2a	2	150
6x12,7x56	2 608 628 463	P2a	1	160
側邊直角修邊刀				
CARBIDE TECHNOLOGY				
6x25,4x54	2 608 628 449	P2a	1	230
內半圓修邊刀				
CARBIDE TECHNOLOGY				
6x12,7x40	2 608 628 450	P2a	1	150
6x9,5	2 608 628 451	P2a	1	130
6x15,9x45	2 608 628 452	P2a	1	150
6x25,4x49	2 608 628 453	P2a	1	175
6x6,35x40	2 608 628 460	P2a	1	150
側邊半圓修邊刀				
CARBIDE TECHNOLOGY				
6x25,4x54	2 608 628 455	P2a	1	185
1/4 R刀 側半圓弧修邊刀				
CARBIDE TECHNOLOGY				
6x31,8x57	2 608 628 456	P1a	1	205
6x31,8x57	2 608 628 457	P1a	1	230
6x38,1x60	2 608 628 458	P2a	1	240
直溝槽修邊刀				
CARBIDE TECHNOLOGY				
6x3,2x51	2 608 628 438	P2a	1	130
6x4,8x51	2 608 628 439	P2a	1	130
6x19x51	2 608 628 440	P2a	1	150
6x8x51	2 608 628 441	P2a	1	150
6x9,5x51	2 608 628 442	P2a	1	150
6x12,7x51	2 608 628 443	P2a	1	150
6x19x51	2 608 628 444	P2a	1	175
三角錐V型修邊刀				
CARBIDE TECHNOLOGY				
6x6,35x48	2 608 628 445	P2a	1	130
6x9,5	2 608 628 446	P2a	1	150
6x12,7x45	2 608 628 447	P2a	1	150
斜羽刀				
CARBIDE TECHNOLOGY				
6x34, 9x56	2 608 628 448	P1a	1	205
雙內側半圓弧修邊刀				
CARBIDE TECHNOLOGY				
6x25,4x46	2 608 628 459	P1a	1	205
敏仔口刀 側波浪弧				
CARBIDE TECHNOLOGY				
6x28,6x54	2 608 628 454	P1a	1	185
修邊刀夾頭，適用於GKF 12V-8				
CARBIDE TECHNOLOGY				
6.35mm	2 608 570 142	P0b	1	275



魔切機配件
 瑞士製品質與現代製造與測試技術。
 創新技術提供比標準鋸片顯著更長的革命。
博世專業配件



博世Starlock
 多用途工具的系統標準



三種Starlock -
 選擇最適合你的解決方案

	STARLOCK	STARLOCK PLUS	STARLOCK MAX
Starlock Bosch GOP 12V-28/PMF 220 CE/PMF 250 CES	✓	-	-
StarlockPlus Bosch GOP 30-28/GOP 40-30/GOP 18V-28/PMF 350 CES, Fein AFMT 12 SL / AFMT 12 QSL / AFMM 18 QSL / FMT 250 SL / FMT 250 QSL / FMM 350 QSL / MultiMaster / Multitalent	✓	✓	-
StarlockMax Bosch GOP 55-36, Fein AFSC 18 QSL / AFSC 18 QCSL / FSC 500 QSL	✓	✓	✓
OIS and other Multi-Tool Bosch GOP / PMF, Fein MultiMaster / Multitalent, Makita, Hitachi, Metabo, Milwaukee, AEG, Einhell, Ryobi, Skil, etc.	✓	-	-



✓ 適用 - 不適用

▶ 3D介面提供工具與配件之間的100%功率移轉！
 ▶ 免用工具的嵌入 (Snap-in) 功能，只需3秒就能更換配件！

選擇鋸片很簡單！

銷售點與工具箱

按照獨一無二的色彩代碼系統

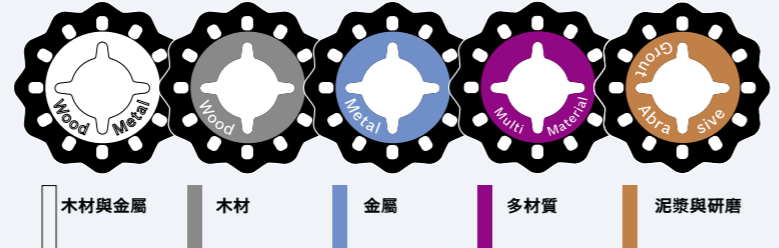

STARLOCK

3D夾緊系統 (SDS) 使能量轉移最大化

說明與料號	主要用途	不含稅建議價
AIZ 10 AB AIZ 10 AB (10 x 20mm) BiM 雙金屬 木、金屬兩用鋸片 x 1 2608661641	▶ 有色金屬型材上的雕刻鑿空調整工作 ▶ 在木材中的雕刻鑿空調整工作 (例如用於鎖具及配件的凹槽後續鑿切) ▶ 在石膏板上做穿孔切割	295
AIZ 20 AB AIZ 20 AB (20 x 30 mm) BiM 雙金屬木、金屬兩用鋸片 x 1 2608661640	▶ 在家具組件中切割凹槽 (例如裝設電源插座盒) ▶ 齊平切割鋼管 ▶ 在石膏板上做穿孔切割	295
AIZ 32 APB AIZ 32 APB (32 x 50 mm) BiM 精準弧形切刀 雙金屬木、金屬兩用鋸片 Curved-Tec x 1 2608661644*	▶ 在木材、磨削木料、塑膠中深度穿孔切割 ▶ 切割較小尺寸的有色金屬管子和型材 ▶ 切割較小尺寸的非硬化釘子、螺絲和鋼型材	510
AII 65 APB AII 65 APB (65 x 40 mm) BiM 精準弧形切刀 雙金屬木、金屬兩用鋸片 Curved-Tec x 1 2608661781*	▶ 切割含釘子的木材 ▶ 在地板上依長度切割門板 (軟木、硬木、單板、塑膠層壓板) ▶ 在層壓板中穿孔切割 (例如棚板的凹槽)	510
ACZ 85 EB ACZ 85 EB (85 mm) BiM 雙金屬木、金屬兩用半圓鋸片 x 1 2608661636	▶ 在地板上依長度切割門板 (軟木、硬木、單板、塑膠層壓板) ▶ 切割出層壓/鑲木地板 (例如裝設隔牆) ▶ 依長度切割較小的模板 (例如鋁材地板蓋條)	680
ACZ 100 BB ACZ 100 BB (100 mm) BiM 雙金屬木、金屬兩用半圓鋸片 x 1 2608661633	▶ 在地板上依長度切割門板 (軟木、硬木、單板、塑膠層壓板) ▶ 切割出層壓/鑲木地板 (例如裝設隔牆) ▶ 依長度切割較小的模板 (例如鋁材地板蓋條)	835
AIZ 32 EPC AIZ 32 EPC (32 x 50 mm) HCS 精準弧形切刀高碳鋼木工鋸片 Curved-Tec x 1 2608661637	▶ 在軟木中穿孔切割 (例如安裝通風格柵) ▶ 在家具組件中切割凹槽 (例如裝設電源插座盒) ▶ 依長度齊平切割木質組件 (例如硬木製成的暗樑、凸樑)	380
AIZ 32 BSPC AIZ 32 BSPC (32 x 50 mm) HCS 精準弧形切刀高碳鋼木工鋸片 (硬木), Curved-Tec x 1 2608662360*	▶ 在硬木中精細穿孔切割 (例如安裝展示架) ▶ 在家具組件中精細切割凹槽 (例如使電線可連上電源插座) ▶ 鋸切木板 (例如安裝天窗)	365
AIZ 32 BSPB AIZ 32 BSPB (32 x 50 mm) BiM 精準弧形切刀 雙金屬木工鋸片 (硬木) Curved-Tec x 1 2608661645*	▶ 在層壓板或硬木中精細穿孔切割 (例如安裝通風格柵) ▶ 在家具組件中精細切割凹槽 (例如使電線可連上電源插座) ▶ 依長度齊平切割木質組件 (例如硬木製成的暗樑、凸樑)	485
AII 65 APC AII 65 APC (65 x 40 mm) HCS 精準弧形切刀高碳鋼木工鋸片 Curved-Tec x 1 2608662357	▶ 在軟木中穿孔切割 (例如安裝通風格柵) ▶ 在地板上依長度切割門板 ▶ 在家具組件中切割凹槽 (例如裝設電源插座盒)	460
AII 65 BSPB AII 65 BSPB (65 x 40 mm) 精準弧形切刀雙金屬木、金屬兩用鋸片 (硬木) Curved-Tec x 1 2608662017	▶ 在層壓板或硬木中精細穿孔切割 (例如安裝通風格柵) ▶ 在家具組件中精細切割凹槽 (例如裝設電源插座盒) ▶ 依長度切齊木材零件 (例如: 硬木製木釘、凸樑)	690
AII 65 BSPC AII 65 BSPC (65 x 40 mm) HCS 精準弧形切刀高碳鋼鋸片 (硬木) x 1 2608662354	▶ 在硬木穿孔切割 (例如安裝通風格柵) ▶ 在木板中穿孔切割 (例如安裝棚架) ▶ 鋸切木板 (例如安裝天窗)	460

說明與料號	主要用途	不含稅建議價
ACZ 85 EC ACZ 85 EC (85 mm) HCS 高碳鋼木工半圓鋸片 x 1 2608661643	▶ 在實心木頭中穿孔切割 (例如安裝通風格柵) ▶ 齊平切割木材 (例如木頭結合上的凸樑) ▶ 依長度切割塑膠管子 (PVC)	505
AIZ 20 AT AIZ 20 AT (20 x 40 mm) 硬化鎢金屬穿孔鋸片 x 1 2608662019	▶ 切割硬化螺絲和釘子 ▶ 切割inox/不鏽鋼 (例如廚房水槽) ▶ 嚴苛磨削材料的穿孔切割 (例如玻璃纖維、石膏板、纖維水泥等)	770
AIZ 32 AB AIZ 32 AB (32 x 50 mm) BiM 雙金屬 金屬鋸片 x 1 2608661688	▶ 齊平切割鋼釘 ▶ 齊平切割鋼管 ▶ 在石膏板上做穿孔切割	380
AIZ 32 AT AIZ 32 AT (32 x 40 mm) 超硬 硬化鎢金屬穿孔鋸片 x 1 2608662018	▶ 切割硬化螺絲和釘子 ▶ 切割inox/不鏽鋼 (例如廚房水槽) ▶ 嚴苛磨削材料的穿孔切割 (例如玻璃纖維、石膏板、纖維水泥等)	965
AIZ 45 AT AIZ 45 AT (45 x 88 mm) 超硬 硬化鎢金屬穿孔鋸片 x 1 2608664348	▶ 高品質的硬化鎢齒能切割研磨材料, 具有耐磨性和耐用性 ▶ 平坦的切削邊緣適合截斷 ▶ 45 mm 的寬度能在切割粗螺絲時防止滑動	990
ACZ 70 RT5 ACZ 70 RT5 (70 mm) 硬化鎢半圓鋸片 x 1 2608661692	▶ 切割牆壁磁磚上超薄1/16"連接處 ▶ 在環氧樹脂/玻璃纖維增強膠 (例如儀表面板) 切割凹槽 ▶ 在多孔混凝土中切割凹槽, 用於鋪設隱藏式電纜和管道	1520
ACZ 85 RT3 ACZ 85 RT3 (85 mm) 硬化鎢半圓鋸片 x 1 2608661642	▶ 切割牆面及地板磚上的連接處 ▶ 軟質牆面磁磚中的較小切口 ▶ 成型槽多孔混凝土, 用於鋪設隱藏式電纜和管道	990
ACZ 85 RD4 ACZ 85 RD4 (85 mm) 鑽石半圓鋸片 x 1 2608661689	▶ 在軟牆面磚上切割較小的切口 ▶ 在環氧樹脂/玻璃纖維增強膠 (例如船殼中) 上切割凹槽 ▶ 牆面磚成型接縫	2,295
AIZ 32 RT5 AIZ 32 RT5 (32 x 30 mm) 硬化鎢磨切兩用片 x 1 2608661868	▶ 穿孔切割嚴苛磨削材料 (例如玻璃纖維) ▶ 粗銼/削功能 (例如在玻璃纖維中穿孔切割) ▶ 也非常適合清除最深角度的灰泥	975
AVZ 32 RT4 AVZ 32 RT4 (32 x 50 mm) 硬化鎢V型木、漆兩用磨片 x 1 2608662611	▶ 在狹小缺口磨砂油漆 (例如百葉窗) ▶ 在困難施工部位磨砂拼花地板亮漆 (例如暖氣管間縫細) ▶ 磨砂木材、木材與塑膠複合及環氧樹脂 (例如甲板)	795
AVZ 32 RT10 AVZ 32 RT10 (32 x 50 mm) 硬化鎢V型木工磨片 x 1 2608662610	▶ 在狹小缺口磨砂油漆 (例如百葉窗) ▶ 在困難施工部位磨砂拼花地板亮漆 (例如暖氣管間縫細) ▶ 磨砂木材、木材與塑膠複合及環氧樹脂 (例如甲板)	795
AVZ 70 RT4 AVZ 70 RT4 (70 mm) 硬化鎢磨切兩用片 x 1 2608661757	▶ 切割牆面及地板磚上的連接處 ▶ 清除灰泥或磁磚黏合劑 (例如更換破損的磁磚時) ▶ 使用硬化鎢合金頂端 (砂磨和粗銼尖端) 清除最小的角落	1,460
AVZ 78 RT2 AVZ 78 RT2 (78 mm) 硬化鎢三角磨盤 x 1 2608661648	▶ 磨除砂漿或瓷磚粘結劑 (如當更換破碎瓷磚時) ▶ 從礦物表面磨除地毯膠粘劑的殘留物 ▶ 銼木料作粗略調整	990
AVZ 90 RT2 AVZ 90 RT2 (90 mm) 硬化鎢三角磨盤 x 1 2608664351	▶ 砂礫等級 20 的高品質硬化鎢塗層帶來高耐磨性 ▶ 半塗佈硬化鎢塗層能夠有效地切割材料, 不會阻塞 ▶ 三角形設計能在狹窄的轉角上進行切割作業	1,210
AVZ 90 RT10 AVZ 90 RT10 (90 mm) 硬化鎢三角磨盤 x 1 2608662908	▶ S砂礫等級 100 的高品質硬化鎢塗層帶來高耐磨性 ▶ 半塗佈硬化鎢塗層能夠有效地切割材料, 不會阻塞 ▶ 三角形設計能在狹窄的轉角上進行切割作業	1,140
AIZ 28 SC AIZ 28 SC (28 x 40 mm) HCS 高碳鋼溝切刀 x 1 2608661691	▶ 切割軟伸縮接頭 ▶ 切割窗戶補土 (密封劑) ▶ 切割絕緣材料 (例如Flumroc岩棉)	710

	說明與料號	主要用途	不含稅建議價
ASZ 32 SC	ASZ 32 SC (24 x 11 mm) HCS 高碳鋼多用切割刀 x 1 2608662431	▶ 切割彈性磨削材料 (例如屋頂油毯、瀝青屋頂板) ▶ 切割軟材料 (例如地毯、硬紙板、PVC地板) ▶ 切割人工草坪	460
ACZ 85 EIB	ACZ 85 EIB (85 mm) Bim-TiN 鍍鈦雙金屬半圓鋸片 x 1 2608661758	▶ 在石膏板或水泥結合的纖維板中穿孔切割 (例如安裝通風機) ▶ 依長度切割較小的模板 (例如鋁材地板蓋條) ▶ 在環氧樹脂/玻璃強化塑膠 (例如船上的儀錶板) 中切割凹槽	760
ACZ 100 SWB	ACZ 100 SWB (100 mm) BIM 雙金屬半圓刀片 x 1 2608661693	▶ 依延伸絕緣材料的長度做齊平切割, 尤其是聚苯乙烯 ▶ 依大小切割絕緣層板 (例如Flumroc地板/隔音板) ▶ 切割軟材料 (例如紙板、地毯、橡膠、皮革...)	1,565
ATZ 52 SC	ATZ 52 SC (52 x 26 mm) HCS 高碳鋼硬質刮刀 x 1 2608661646	▶ 清除灰泥或磁磚黏合劑 (例如更換破損的磁磚時) ▶ 清除灰泥和混凝土殘餘物 ▶ 清除硬質、易損壞的地毯黏合劑殘餘物	300
ATZ 52 SFC	ATZ 52 SFC (52 x 38 mm) HCS 高碳鋼軟質刮刀 x 1 2608661647	▶ 清除軟質地毯黏合劑殘餘物 ▶ 清除漆面殘餘物 ▶ 清除砂樹脂連接縫	300
AIZ 32 APT	AIZ 32 APT (32 x 93 mm) 超硬 碳化鎢多用穿孔鋸片 x 1 2608664214	▶ 高品質的碳化鎢鋸齒, 可切割磨料和硬式材料, 具有最大的耐磨性 ▶ 圓形切削邊緣 (Curved-Tec) 可提高耐用性, 同時確保超寬且精確的切割 ▶ Curved-Tec 還可以減少振動標記和分層	660
AYZ 53 BPB	AYZ 53 BPB (53 x 94 mm) BiM 雙金屬半圓型多用穿孔鋸片 2608664202	▶ 刀片能完美地進行鉸鏈式切割和直線切割; 獨特的不對稱形狀可在邊緣實現高精度切割 ▶ 側邊設定鋸齒可實現更快的無煙燒切割 ▶ 大表面能在長區域上進行精確的直線切割	605
ALI 12 SC	ALI 12 SC (12 mm) 多用途勾型刮刀 2608664231	▶ 由於磨利的尖端和刀片兩側類似剃刀的切割邊緣, 因此易於切割 ▶ 不銹鋼 (Inox) 刀具有可確保持久耐用且無鏽蝕 ▶ 4 mm 寬的推拉刀片可輕鬆在有彈性且堅韌的材料之中移動	650
AVZ 93 G	AVZ 93 G (93 mm) 三角磨盤 x 1 2608000493	磨板, 附微型Velcro型扣緊系統 快速、簡易更換砂紙	365
AUZ 70 G	AUZ 70 G (70 mm) 輪廓砂磨底版 x 1 2608662346	弧形磨板, 附微型Velcro型扣緊系統 4張70mm x 125mm砂紙, 附Velcro (2x80 / 2x120 沙粒) 磨砂直徑55 mm以下的圓木和漆面	520

STARLOCK PLUS 快速、精準、深入穿孔切割

PAIZ 32 APB	PAIZ 32 APB (32 x 60 mm) Starlock PLUS BiM 雙金屬 精準弧型切刀木、金屬兩用鋸片 Curved-Tec x 1 2608662558	▶ 在木材、磨削木材、塑膠中進行深度60 mm穿孔切割 ▶ 切割較小尺寸的非硬化釘子、螺絲和鋼型材	525
PAII 65 APB	PAII 65 APB (65 x 50 mm) Starlock PLUS BiM 精準弧型切刀雙金屬木、金屬兩用鋸片 Curved-Tec x 1 2608662564	▶ 切割含釘子的木材 ▶ 在地板上依長度切割門板 (軟木、硬木、單板、塑膠層壓板) ▶ 在層壓板中穿孔切割 (例如棚板的凹槽)	545
PAIZ 32 EPC	PAIZ 32 EPC (32 x 60 mm) Starlock PLUS HCS 高碳鋼 精準弧型切刀木工鋸片 Curved-Tec x 1 2608662561	▶ 在軟木中進行深度60 mm穿孔切割 (例如安裝通風格柵) ▶ 在家具組件中精細切割凹槽 (例如裝設電源插座盒) ▶ 依長度齊平切割木質組件 (例如暗樺、凸樺)	400
PAIZ 32 AT	PAIZ 32 AT (32 x 50 mm) Starlock PLUS 超硬 碳化鎢金屬穿孔鋸片 x 1 2608662555	▶ 切割硬化螺絲和釘子 ▶ 切割INOX/不銹鋼 (例如廚房家具表面) ▶ 嚴苛磨削材料的穿孔切割 (環氧樹脂、玻璃強化塑膠、玻璃纖維、石膏板、透水性混凝土、纖維水泥)	980

STARLOCK MAX

以最大深度及最快速度執行重度負荷工作

	說明與料號	主要用途	不含稅建議價
MAII 52 APB	MAII 52 APB (52 x 70 mm) Starlock MAX BiM 精準弧型切刀雙金屬木、金屬兩用鋸片 Curved-Tec x 1 2608662574	▶ 在含釘子木材深度和寬度穿孔切割 (例如含金屬組件的窗框) ▶ 在含釘子的木樑深度和寬度切割 (例如天窗樑柱) ▶ 小尺寸切割非硬化釘子、螺絲和不銹鋼型材 (例如隱藏金屬固件)	585
MAIZ 32 APB	MAIZ 32 APB (32 x 80 mm) Starlock MAX BiM 精準弧型切刀雙金屬木、金屬兩用鋸片 Curved-Tec x 1 2608662571	▶ 快速且深入穿孔切割木材和釘子 (例如80含金屬組件的窗框) ▶ 快速且深入穿孔切割木樑 (例如天窗樑柱) ▶ 小尺寸切割非硬化釘子、螺絲和不銹鋼型材 (例如隱藏金屬固件)	540
MAIZ 32 EPC	MAIZ 32 EPC (32 x 80 mm) Starlock MAX HCS 精準弧型切刀高碳鋼木工鋸片 Curved-Tec x 1 2608662568	▶ 快速且深入穿孔切割木材 (例如80 mm窗框) ▶ 快速且深入穿孔切割木樑 (例如天窗樑柱) ▶ 後續製作凸樺和連接組件的凹槽 (適合配合專業型切深控制器使用)	415
MAIZ 32 AT	MAIZ 32 AT (32 x 70 mm) Starlock MAX 超硬 碳化鎢金屬穿孔鋸片 x 1 2608662567	▶ 以小尺寸切割硬化釘子、螺絲和不銹鋼型材 (例如隱藏式金屬固件) ▶ 在透水性混凝土進行深度70 mm穿孔切割 (例如插座需要的孔洞) ▶ 在嚴苛磨削材料穿孔切割 (Inox、不銹鋼、環氧樹脂、玻璃強化塑膠、玻璃纖維、石膏板、纖維水泥)	1,000
MATI 68 RT3	MATI 68 RT3 (68 x 30 mm) Starlock MAX 碳化鎢弧形刀 x 1 2608662577	▶ 切割困難施工和接近邊緣處的接頭 (例如角落) ▶ 切割牆面和地板磁磚的深接頭 ▶ 成型槽多孔混凝土, 用於鋪設隱藏式電纜和管道	880
MATI 68 RST5	MATI 68 RST5 (68 x 10 mm) Starlock MAX 碳化鎢弧形刀 (薄) x 1 2608662578	▶ 切割 1.5 mm以下的薄接頭 (例如大理石接頭) ▶ 切割困難施工和接近邊緣處的接頭 (例如角落) ▶ 成型槽多孔混凝土, 用於鋪設隱藏式電纜和管道	880
MATI 68 RD4	MATI 68 RD4 (68 x 30 mm) Starlock MAX 鑽石弧形刀 x 1 2608662580	▶ 在軟牆面磚上切割較小的切口 ▶ 切割困難施工和接近邊緣處的接頭 (例如角落) ▶ 在環氧樹脂/玻璃強化塑膠 (例如船殼中) 上切割凹槽	990
MATI 68 RSD4	MATI 68 RSD4 (68 x 10 mm) Starlock MAX 鑽石弧形刀 (薄) x 1 2608662581	▶ 切割 1.5 mm以下的薄接頭 (例如大理石接頭) ▶ 切割困難施工和接近邊緣處的接頭 (例如角落) ▶ 在環氧樹脂/玻璃強化塑膠 (例如船殼中) 上切割凹槽	990
MATI 68 MT4	MATI 68 MT4 (68 x 30 mm) Starlock MAX 碳化鎢弧形刀 x 1 2608662582	▶ 切割困難施工和接近邊緣處的接頭 (例如角落) ▶ 切割牆面和地板磁磚深接頭 ▶ 成型槽多孔混凝土, 用於鋪設隱藏式電纜和管道	800
MAII 32 SLC	MAII 32 SLC (32 x 70 mm) Starlock MAX HCS 高碳鋼尖型刮刀 x 1 2608662575	▶ 70 mm深切割伸縮接頭 (例如砂樹脂) ▶ 深度切割窗戶補土 (密封劑) ▶ 切割軟材料 (例如絕緣材料、橡膠、地毯、紙板)	685
MAII 32 SC	MAII 32 SC (32 x 55 mm) Starlock MAX HCS 高碳鋼刮刀 x 1 2608662583	▶ 切割伸縮接頭 (例如砂樹脂) ▶ 切割窗戶補土 (密封劑) ▶ 切割軟材料 (例如絕緣材料、橡膠、地毯、紙板)	575
MATI 66 SC	MATI 66 SC (66 x 30 mm) Starlock MAX HCS 高碳鋼弧形刀 x 1 2608662579	▶ 快速切割窗戶補土 (例如切割補土層的絕緣玻璃嵌板) ▶ 切割軟材料 (例如絕緣材料、橡膠、地毯、紙板) ▶ 切割軟材料角落	800

STARLOCK
GOP 13件通用配件套裝組

GOP 4片式磁磚維護套裝

5件通用套裝組

水電開槽 5+1 套裝組

木工 6+1 套裝組

裝修 4+1 套裝組

說明與料號	主要用途	不含稅建議價
GOP 13件通用配件套裝組 BIM 木材和金屬分隔鋸片 ACZ 85 EB (1x) HCS 木材穿刺切割鋸片 AIZ 32 EPC (1x) HCS 刮單ATZ 52 SFC (1x) 木材和油漆砂紙 (10x) 2608661694	基本應用組合 (鋸切、磨砂和刮削)，適用於木材和金屬	1,460
GOP 4片式磁磚維護套裝 Carbide-RIFF 分隔鋸片 ACZ 85 RT3 (1x) Carbide-RIFF 磨板 AVZ 78 RT2 (1x) HCS 刮刀 ATZ 52 SC (1x) BIM 金屬穿刺切割鋸片 2608661695	翻新和整修工程多功能磁磚組 (例如在牆面及地板磁磚切割連接處、清除灰泥或磁磚黏合劑、在軟牆壁磁磚進行較小切割)	1,810
5件通用套裝組 雙金屬嵌入式切割鋸片，適用硬木AIZ 32 BSPB (1x) 雙金屬嵌入式切割鋸片，適用帶金屬木材AIZ 32 APB (1x) 雙金屬扇形鋸片，適用帶金屬木材ACZ 85 EB (1x) 硬質合金嵌入式切割鋸片，適用金屬AIZ 32 AT (1x) 雙金屬嵌入式切割鋸片，適用帶金屬木材AII 65 APB (1x) 2608664131	Starlock Bosch 5 入切割卓越款套件	2,600
水電開槽 5+1 套裝組 雙金屬嵌入式切割鋸片，適用多種材料AYZ 53 BPB (1x) 雙金屬嵌入式切割鋸片，適用帶金屬木材AIZ 32 APB (2x) 雙金屬嵌入式切割鋸片，適用帶金屬木材AII 65 APB (1x) 雙金屬嵌入式切割鋸片，適用帶金屬木材AIZ 32 AB (1x) 雙金屬嵌入式切割鋸片，適用金屬AIZ 20 AB (1x) 2608664622	電工與石膏板 5+1 Starlock 套件	1,905
木工 6+1 套裝組 高碳鋼扇形鋸片，適用木材ACZ 85 EC (1x) 雙金屬嵌入式切割鋸片，適用硬木AIZ 32 BSPB (2x) 雙金屬嵌入式切割鋸片，適用硬木AII 65 BSPB (2x) 雙金屬嵌入式切割鋸片，適用帶金屬木材AIZ 32 APB (1x) 雙金屬嵌入式切割鋸片，適用金屬AIZ 20 AB (1x) 2608664623	木頭適用的 6+1 Starlock 套件	2,180
裝修 4+1 套裝組 雙金屬嵌入式切割鋸片，適用帶金屬木材AIZ 32 APB (1x) 砂磨板AVZ 93 G (1x) Expert for Wood and Painting砂磨紙(3x) 高碳鋼扇形鋸片，適用木材ACZ 85 EC (1x) HM-RIFF扇形鋸片ACZ70RT5 (1x) 高碳鋼刮刀ATZ 52 SC (1x) 2608664624	翻新適用的 Starlock 套件	2,270

PICK & CLIC

皮克力

打造你的組合

選擇你的配件，簡單扣上！



PICK & CLIC 短片



PICK & CLIC 微電影

Pick & Clic.

皮克力自由配 配件組合系統

Pick & Clic 配件箱

Pick&Clic 配件箱提供合適插槽，可穩固卡入鑽頭組塑膠支架，配件依大小可能使用1~3格空間。更換產品可簡單取下，自由組裝與換置。配置你真正需要的配件！

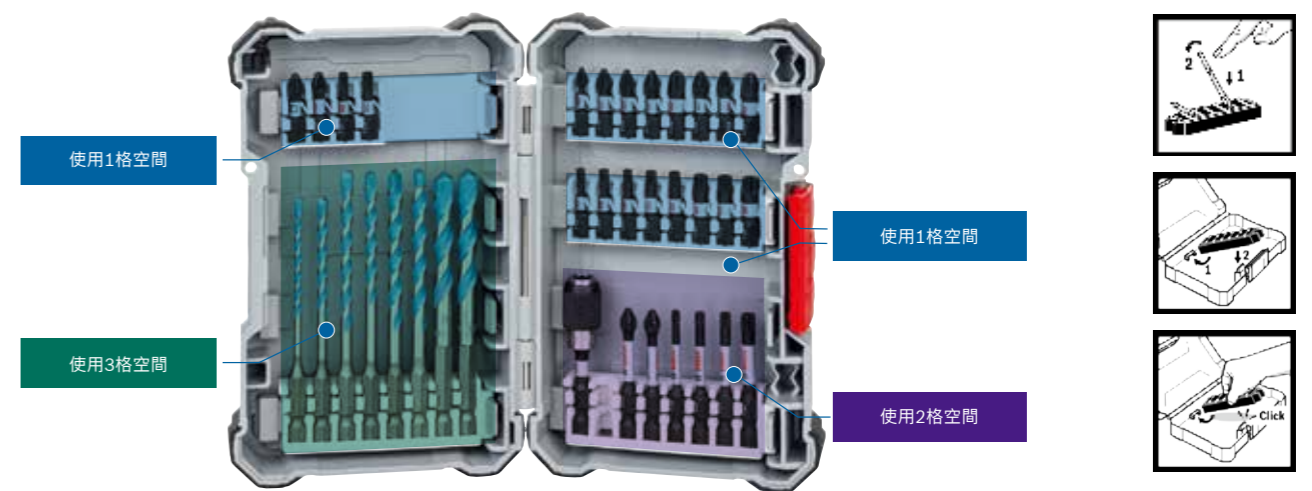

空配件箱M

配件箱一側可放置鑽頭，提供4個彈力扣可自由配置所需之配件。附透明視窗可看見內容物。



空配件箱L

配件箱兩側可放置鑽頭，提供8個彈力扣(每側提供4個)可自由配置所需之配件。

內容	訂貨編號	不含稅建議價
高扭力起子頭組25mm ● PH2x8v	2 608 522 324	195
高扭力起子頭組25mm ● PZ2x8	2 608 522 325	195
高扭力起子頭組50mm ● PH2, PH2 ● PZ2, PZ	2 608 522 326	375
高扭力起子頭組50mm ● PH2, PH2 ● PZ2, PZ	2 608 522 327	375
高扭力起子頭組50mm ● PH1, PH2, PH2, PH	2 608 522 328	270
高扭力起子頭組50mm ● T15, T20, T20, T2	2 608 522 329	290
高扭力起子頭組50mm ● PH2x8	2 608 522 330	265

內容	訂貨編號	不含稅建議價
高扭力起子頭組50mm ● PZ2x8	2 608 522 331	265
高扭力起子頭組50mm ○ H5x4, H6x4	2 608 522 332	295
高扭力起子頭組 25mm ● PZ3x8	2 608 522 378	220
高扭力起子頭組 25mm ○ T15x8	2 608 522 379	235
高扭力起子頭組 25mm ○ T20x8	2 608 522 380	235
高扭力起子頭組 25mm ○ T25x8	2 608 522 381	235
高扭力起子頭組 25mm ○ T30x8	2 608 522 382	245
高扭力起子頭組 25mm ○ T40x8	2 608 522 383	235

8件組 萬用鑽頭



直徑, 公釐	線長度, 公釐	訂貨編號	不含稅建議價
3.0/4.0/5.0/5.0/6.0/6.0/8.0 /8.0	90/90/100/100/100/100/100 /100	2 608 577 141	825



35件高扭力起子頭萬用鑽頭組



內容	線長度, 公釐	訂貨編號	不含稅建議價
○ HEX-9 Multi Construction 3.0/4.0/5.0(2x)/6.0 (2x)/8.0(2x) mm ● PH1, PH2 (4x), PH3 ● PZ2 (2x), PZ3 ○ T15, T20 (3x), T25 (3x), T30(2x), T40 ● PH2 ● PZ2 ○ T15, T20, T25, T30 Universal Holder Quick Release	25/25/25/60/50/50/50	2 608 577 147	1,705

35件高扭力起子頭及鐵工鑽頭組



內容	線長度, 公釐	訂貨編號	不含稅建議價
○ HSS 2.0/3.0/4.0/5.0/6.0/7.0/8.0/10.0 mm ● PH1, PH2 (4x), PH ● PZ2 (2x), PZ3 ○ T15, T20 (3x), T25 (3x), T30 (2x), T40 ● PH2 ● PZ2 ○ T15, T20, T25, T30 Universal Holder Quick Release	25/25/25/60/50/50/50	2 608 577 148	1,815

36件高扭力起子頭及套筒組



內容	線長度, 公釐	訂貨編號	不含稅建議價
● PH2 (2x) ● PZ2 (2x) ○ T20, T25, T30 ● PH1, PH1, PH2 (3x), PH3 ● PZ2 (2x), PZ3 ○ T15, T20 (2x), T25 (2x), T30 (2x), T40 ● PH1-PH2 ● PH2-PH3 ● ● PH2-PZ2 (2x) ● SL1x5.5 ○ T15-T20 (2x) ○ T25-T30 Nutsetter 8.0/ 10.0/13.0 mm Universal Holder Quick Release	60/60/50/50/50/50/25/25/25	2 608 522 365	1,320

31件高扭力起子頭及收納盒組



內容	線長度, 公釐	訂貨編號	不含稅建議價
● PH2 ● PZ2 ○ T15, T20, T25, T30 ● PH1, PH2 (2x), PH3 ● PZ2 (2x), PZ3 ○ T15, T20 (2x), T25 (2x), T30 (2x), T40 ● PH1-PH2 ● PH2-PH3 ● ● PH2-PZ2 (2x) ● SL1x5.5 ○ T15-T20 (2x) ○ T25-T30 Universal Holder Quick Release Storage Box	60/50/50/50/25/25/25/60/60/60/60/60	2 608 522 366	990

工具箱



內容	訂貨編號	不含稅建議價
工具箱	2 608 522 364	100

防撞手拿工具箱



防撞中型手拿工具箱	2 608 522 362	165
-----------	---------------	-----



防撞大型手拿工具箱	2 608 522 362	220
-----------	---------------	-----

起子頭



直徑, 公釐	訂貨編號	不含稅建議價
25mm 起子頭 ● PH1/2/2/3 ● PZ1/2/2/3	2 608 522 413	110



直徑, 公釐	訂貨編號	不含稅建議價
25mm 起子頭 ● TH10/15/20/25/27/30/40	2 608 522 416	130



25mm 起子頭 ● SL3/4/5/6 ○ Hex 3/4/5/6	2 608 522 414	110
---------------------------------------	---------------	-----



65mm 起子頭 ● PH2 ● PZ2 ● SL6 ○ T15/20/25 ○ Hex 3/4	2 608 522 417	220
--	---------------	-----



25mm 起子頭 ○ T10/15/20/25/27/30/40	2 608 522 415	120
-------------------------------------	---------------	-----

套筒及快速夾頭組



內容	訂貨編號	不含稅建議價
套筒 6/8/10 及快速夾頭	2 608 522 418	245

鐵工鑽頭及起子頭組



鐵工鑽頭 4/5/6mm及65mm起子頭 ● PH1/2/PZ2 ○ T15/25	2 608 522 419	330
--	---------------	-----

萬用鑽頭及起子頭組



產品內容	訂貨編號	不含稅建議價
萬用鑽頭 5/6/8mm 及 65mm 起子頭 ● PH1/2 ● PZ2 ● Hex 3/4	2 608 522 420	490

起子頭套裝組



44件起子頭套裝組 32個螺絲起子頭 長度 = 25 mm ● PH1/2/2/3 ● PZ1/2/2/3 ● SL3/4/5/6 ● HEX 3/4/5/6 ● T10/15/20/20/25/27/30/40 ● TH10/15/20/20/25/27/30/40 8個螺絲起子頭 長度 = 65 mm · PH2, PZ2, S6, H3, H4, T15, T20, T25 1個磁性通用接桿, 3個六角套筒 6/8/10 mm	2 608 522 421	1,100
---	---------------	-------



20件起子頭套裝組 12個螺絲起子頭 長度 = 25 mm ● PH1/2/2/3 ● PZ2 ● SL4/6 ● HEX5/6 ● T15/20/25 4個螺絲起子頭 長度 = 65 mm · PH2, S6, H3, H4 1個延長桿, 3個六角柄金屬鑽頭 4/5/6 mm	2 608 522 422	805
---	---------------	-----



45件起子頭套裝組 (限量特惠組) 32個螺絲起子頭 長度 = 25 mm ● PH1/2/2/3 ● PZ1/2/2/3 ● SL3/4/5/6 ● HEX3/4/5/6 ● T10/15/20/20/25/27/30/40 ● TH10/15/20/20/25/27/30/40 8個螺絲起子頭 長度 = 65 mm · PH2, PZ2, S6, H3, H4, T15, T20, T25 1個磁性快裝起子轉接頭, 1個手動螺絲起子, 3個六角套筒 6/8/10 mm	2 607 017 692	1,250
---	---------------	-------

起子頭收納夾



起子頭收納夾(短)	2 608 522 423	50
起子頭收納夾(長)	2 608 522 424	50

高扭力連接桿



高扭力快拆連接桿	2 608 522 320	245
高扭力連接桿	2 608 522 321	195

高扭力套筒



產品內容	長度 公釐	訂貨編號	不含稅建議價
高扭力起子頭組 套筒8,10,13mm Nutsetter 8/10/13 mm ● PH2 ● PZ2	50/50/50	2 608 522 350	410



高扭力套筒8mm	50	2 608 522 351	150
高扭力套筒10mm	50	2 608 522 352	155
高扭力筒13mm	50	2 608 522 353	175

鑽頭與高扭力起子頭組



產品內容	訂貨編號	不含稅建議價
萬用鑽頭 5,6,8mm 高扭力起子頭組 ● PH2 ● PZ2 ● T20, T25, T30 ● HEX-9 MultiConstruction 5.0/6.0/8.0 mm	2 608 577 144	630



石工鑽頭 5,6,8mm 高扭力起子頭組 ● PH2 ● PZ2 ● T20, T25, T30 ● HEX-9 Ceramic 5.0/6.0/8.0 mm	2 608 577 145	840
---	---------------	-----

掛勾起子頭組

NEW !



產品內容	訂貨編號	不含稅建議價
21件掛勾起子頭組(粉紅)	2 607 002 821	275
21件掛勾起子頭組(粉藍)	2 607 002 822	275
21件掛勾起子頭組(粉綠)	2 607 002 823	275

高扭力起子頭
PH2 附陳列盒
(10小盒)

NEW !



高扭力起子頭 ● PH2 附陳列盒(10小盒)	2 607 002 803	365
-------------------------	---------------	-----

耐久起子頭
PH2 附陳列盒
(10小盒)

NEW !



耐久起子頭 ● PH2 附陳列盒(10小盒)	2 607 002 797	275
------------------------	---------------	-----

高扭力雙頭螺絲起子頭, 適用於Phillips十字螺絲



高扭力起子頭組25mm ● PH2x8	2 608 522 405	470
---------------------	---------------	-----



高扭力起子頭組25mm ● PH2x8	2 608 522 406	915
---------------------	---------------	-----



高扭力PH2起子頭組 ● 150mm 5支/卡	2 608 522 407	675
-------------------------	---------------	-----

螺絲起子頭組

NEW !



內容	工作長度, 公釐	訂貨編號	不含稅建議價
萬向軟軸11件起子頭組(200mm) ● PH1, PH2, PH3 ● PZ2 ● HEX4, HEX5 ● T20, T25 ● SL0.6x4.5 ● SL0.8x5.5	25	2 608 522 376	220



萬向軟軸11件起子頭組(300mm) ● PH1, PH2, PH3 ● PZ2 ● HEX4, HEX5 ● T20, T25 ● SL0.6x4.5 ● SL0.8x5.5	25	2 608 522 377	220
--	----	---------------	-----



產品內容	訂貨編號	不含稅建議價
25件螺絲起子頭組 16個螺絲起子頭 長度 = 25 mm ⊕ PH1/2/3 ⊕ PZ1/2/3 ⊖ HEX 4/5/6 ⊕ SL4.5/5.5/8.0 ⊖ T15/20/25/30 8個螺絲起子頭 長度 = 50 mm · PH1/2/3, T15/20/25, SL4.5/5.5 1個延長接桿	2 607 017 400	255

66 件 多功能手工具組



產品內容	訂貨編號	不含稅建議價
1個絕緣膠帶, 1個美工刀, 1個活動扳手, 1個測電筆, 20個壁虎, 20個螺絲, 1個手電筒, 1個螺絲起子, 1個水泥鑽頭, 1個鐵錘, 1個捲尺, 7個螺絲起子頭組, 1個轉接頭, 1個老虎鉗, 8個精密螺絲起子頭組	2 607 002 794	1,640

鑽牆173 配件組



產品內容	訂貨編號	不含稅建議價
4個水泥鑽頭 5/6/7/8 mm, 3個螺絲起子頭 ⊕ PZ2 75個螺絲: 3.5 x 30 mm x 25個 · 4.0 x 35 mm x 20個 · 4.0 x 40 mm x 20個 · 5.0 x 50 mm x 10個 90個膨脹螺絲: 5 mm x 30個 · 6 mm x 25個 · 7 mm x 20個 · 8 mm x 15個 1個延長接桿	2 607 019 511	300

三合一水準尺17件套裝組(附起子頭、磁性接桿)



產品內容	訂貨編號	不含稅建議價
12個螺絲起子頭 長度 = 25 mm ⊕ PH1/2 ⊕ PZ1/2/3 ⊖ HEX 3/4/5 ⊖ T15/20/25/30 4個螺絲起子頭 長度 = 50 mm · PH2, PZ2, T20/25 1個延長接桿	2 607 017 070	575

38件多功能配件組



產品內容	訂貨編號	不含稅建議價
7個六角套筒 5/6/7/8/10/11/13 mm, 1個套筒接桿, 4個六角扳手 3/4/5/6 mm 23個螺絲起子頭 長度 = 23 mm ⊕ 0/1/1/2/2/3 ⊕ 0/1/1/2/2/3 ⊖ 15/20/25/40 ⊕ S4/6/7 ⊖ HEX3/4/5/6 mm 1個手電筒, 1個延長接桿, 1個棘輪起子	2 607 019 506	550

12合1多功能工具刀



產品內容	訂貨編號	不含稅建議價
小刀, 鉸子, 開罐器, 小號一字起子, 中號一字起子, 播線器, 尖嘴鉗, 鋼絲剪, 十字螺絲起子, 大號一字螺絲起子/開瓶器 (2合1), 錘刀, 鋸齒刀	2 609 256 D91	620

快拆式木工用快速扁平鑽頭延長杆

NEW !



長度, 公釐	訂貨編號	包裝類型	包裝數量	不含稅建議價
產品內容	訂購資訊			
適用於Self Cut鑽頭的1/4" (6.35 mm) 六角柄延伸				
152	2 608 587 520	P1c	1	355
305	2 608 587 521	P1c	1	475

7支裝木工鑽頭組, 1/4 " 六角柄



長度, 公釐	訂貨編號	包裝類型	包裝數量	不含稅建議價
產品內容	訂購資訊			
2.0/3.0/3.0/4.0/5.0/6.0/8.0	2 607 019 923	P1k	7	980

乾濕兩用鑽石管鑽頭 expert Ceramic

CARBIDE TECHNOLOGY

直徑(D), 公釐	訂貨編號	包裝數量	不含稅建議價
產品內容	訂購資訊		
6.00	2 608 599 049	1	355
8.00	2 608 599 050	1	385
10.00	2 608 599 051	1	420
12.00	2 608 599 052	1	465

NEW !

直徑(D), 公釐	訂貨編號	包裝數量	不含稅建議價
產品內容	訂購資訊		
3件組(6mm,6mm,8mm) 乾濕兩用鑽石管鑽頭	2 607 011 626		1,090
6.00, 6.00, 8.00			

六角柄超硬磁磚鑽頭

NEW !



掃碼了解

CARBIDE TECHNOLOGY

直徑(D) 公釐	工作長度 公釐	總長(L2) 公釐	訂貨編號	包裝類型	包裝數量	不含稅建議價
產品內容	訂購資訊					
3.0	-	90	2 608 579 503	PC1d	1	165
4.0	-	90	2 608 579 504	PC1d	1	220
5.0	-	90	2 608 579 505	PC1d	1	220
6.0	-	90	2 608 579 506	PC1d	1	220
7.0	-	90	2 608 579 507	PC1d	1	220
8.0	-	90	2 608 579 508	PC1d	1	245
10.0	-	90	2 608 579 509	PC1d	1	275
12.0	-	90	2 608 579 510	PC1d	1	300

六角柄超硬磁磚鑽頭套裝

CARBIDE TECHNOLOGY

直徑(D) 公釐	工作長度 公釐	總長(L2) 公釐	訂貨編號	包裝類型	包裝數量	不含稅建議價
產品內容	訂購資訊					
5.0/6.0/8.0	-	90	2 608 579 511	PC1d	5	565

8件組 六角柄磁磚鑽頭組

直徑(D) 公釐	工作長度 公釐	總長(L2) 公釐	訂貨編號	包裝類型	包裝數量	不含稅建議價
產品內容	訂購資訊					
3.0	-	70	2 608 577 142	PC1a		1,450
4.0	-	70				
5.0	-	70				
5.0	-	70				
6.0	-	80				
6.0	-	80				
8.0	-	80				
10.0	-	90				

3件組 六角柄磁磚鑽頭組

直徑(D) 公釐	工作長度 公釐	總長(L2) 公釐	訂貨編號	包裝類型	包裝數量	不含稅建議價
產品內容	訂購資訊					
5.00/6.00/8.00	45	90	2 608 589 527	PC1d	3	475

5件組 六角柄磁磚鑽頭組 4/5/6/8/10

直徑(D) 公釐	工作長度 公釐	總長(L2) 公釐	訂貨編號	包裝類型	包裝數量	不含稅建議價
產品內容	訂購資訊					
4.0/5.0/6.0/8.0/10.00	45	90	2 608 589 528	PC1d	5	815

金屬鑽頭組



直徑(D) · 公釐	訂貨編號	包裝類型	包裝數量	不含稅建議價
產品內容		訂購資訊		
5支裝金屬鑽頭組				
2.0/3.0/4.0/5.0/6.0	2 608 577 345	P1b	5	140



直徑(D) · 公釐	訂貨編號	包裝類型	包裝數量	不含稅建議價
產品內容		訂購資訊		
六角柄金屬鑽頭組(2,2.5,3,3.5,4,5,6,7,8mm) 9支				
2.0/2.5/3.0/3.5/4.0/5.0/6.0/7.0/8.0	2 607 002 826	P1k	9	585



直徑(D) · 公釐	訂貨編號	包裝類型	包裝數量	不含稅建議價
產品內容		訂購資訊		
六角柄金屬鑽頭組(2,3,4,5,6mm)5支(盒裝)				
2.0/3.0/4.0/5.0/6.0	2 607 002 825	P1k	5	330



直徑(D) · 公釐	訂貨編號	包裝類型	包裝數量	不含稅建議價
產品內容		訂購資訊		
金屬鑽頭組(1-10mm)10支				
1.0/2.0/3.0/4.0/5.0/6.0/7.0/8.0/9.0/10.0	2 608 577 348	P1k	10	540



直徑(D) · 公釐	訂貨編號	包裝類型	包裝數量	不含稅建議價
產品內容		訂購資訊		
金屬鑽頭組(1-6.5mm)13支				
1.5/2.0/2.5/3.0/3.2/3.5/4.0/4.5/4.8/5.0/5.5/6.0/6.5	2 608 577 349	P1k	13	455



直徑(D) · 公釐	訂貨編號	包裝類型	包裝數量	不含稅建議價
產品內容		訂購資訊		
金屬鑽頭組(1-10mm)19支				
1.0/1.5/2.0/2.5/3.0/3.5/4.0/4.5/5.0/5.5/6.0/6.5/7.0/7.5/8.0/8.5/9.0/9.5/10.0	2 608 577 351	P1k	19	1,320

NEW !



直徑(D) · 公釐	訂貨編號	包裝類型	包裝數量	不含稅建議價
產品內容		訂購資訊		
金屬鑽頭組(1-10mm)18支				
1.0/1.5/2.0/2.0/2.5/3.0/3.0/3.5/4.0/4.0/4.5/5.0/5.5/6.0/7.0/8.0/9.0/10.0	2 607 019 578	P1k	18	1,210

NEW !



直徑(D) · 公釐	訂貨編號	包裝類型	包裝數量	不含稅建議價
產品內容		訂購資訊		
含鈦白鐵金屬鑽頭組(1-10mm)18支				
1.0//1.5/2.0/2.0/2.5/3.0/3.0/3.5/4.0/4.0/4.5/5.0/5.5/6.0/7.0/8.0/9.0/10.0	2 607 017 047	P1k	18	1,617

鑽頭起子頭套裝組



產品內容	訂貨編號	包裝類型	包裝數量	不含稅建議價
35 件石工鑽頭起子頭套裝組				
<ul style="list-style-type: none"> ⊕ PH1, PH2, PH3 ⊕ PZ1, PZ2, PZ3 ⊖ S 3/4/5/6 ⊙ HEX 3/4/5/6 ⊕ TH10, TH15, TH20 (2x), TH25, TH27, TH30, TH40, Nutsetter 8/10/13 mm, CYL-3 3.0/4.0/5.0/5.5/6.0/8.0 mm, Double blade PH2/PZ2, Double blade Th20/Th25 	2 607 017 326	P1a	1	1,485



產品內容	訂貨編號	包裝類型	包裝數量	不含稅建議價
35 件木工鑽頭起子頭套裝組				
<ul style="list-style-type: none"> ⊕ PH1, PH2, PH3 ⊕ PZ1, PZ2, PZ3 ⊖ S 3/4/5/6 ⊙ HEX 3/4/5/6 ⊕ TH10, TH15, TH20 (2x), TH25, TH27, TH30, TH40, Nutsetter 6/8/10 mm, HSS 2.0/3.0/4.0/5.0/6.0/8.0 mm, Double blade PH2/PZ2, Double blade Th20/Th25 	2 607 017 327	P1a	1	1,595



產品內容	訂貨編號	包裝類型	包裝數量	不含稅建議價
35 件鐵工鑽頭起子頭套裝組				
<ul style="list-style-type: none"> ⊕ PH1, PH2, PH3 ⊕ PZ1, PZ2, PZ3 ⊖ S 3/4/5/6 ⊙ HEX 3/4/5/6 ⊕ TH10, TH15, TH20 (2x), TH25, TH27, TH30, TH40, Nutsetter 8/10/13 mm, HSS-G 2.5/3.0/3.5/4.0/5.0/6.0 mm, Double blade PH2/PZ2, Double blade Th20/Th25 	2 607 017 328	P1a	1	1,430



產品內容	訂貨編號	包裝類型	包裝數量	不含稅建議價
43件 起子頭套裝組				
<ul style="list-style-type: none"> 25mm螺絲起子頭(彩色)x32 ⊕ PH1, PH2, PH2, PH3 ⊕ PZ1, PZ2, PZ2, PZ3 ⊖ S 3/4/5/6 ⊙ T10, T15, T20 (2x), T25, T27, T30, T40 ⊕ TH10, TH15, TH20 (2x), TH25, TH27, TH30, TH40 ⊙ HEX 3/4/5/6, 75mm螺絲起子頭x6: PH2, PZ2, SL5, T15/20/25 3個磁性六角套筒 6/8/10, 1個螺絲頭接桿, 1個快裝夾頭 	2 607 017 164		43	1,320

鎢鋼圓穴鋸

CARBIDE TECHNOLOGY 鎢鋼科技 50倍壽命



金屬材料、鐵板



不銹鋼



多孔磚



軟瓷磚

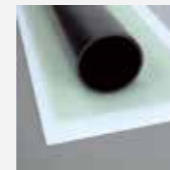

塑膠、塑料
強化玻璃纖維



木頭材料

鎢鋼圓穴鋸

▶ 切割質量視速度的正確性及冷卻液的使用而定 (請參閱操作說明)。



直徑, 公釐	工作長度, 公釐	訂貨編號	不含稅建議價
產品內容		訂購資訊	
20	60	2 608 594 163	440
22	60	2 608 594 164	440
25	60	2 608 594 165	605
32	60	2 608 594 166	770
35	60	2 608 594 167	770
38	60	2 608 594 168	770
40	60	2 608 594 169	770
44	60	2 608 594 170	825
51	60	2 608 594 171	880
54	60	2 608 594 172	990
60	60	2 608 594 173	1,210
64	60	2 608 594 174	1,210
67	60	2 608 594 175	1,320
68	60	2 608 594 176	1,320
70	60	2 608 594 177	1,320
73	60	2 608 594 178	1,320
76	60	2 608 594 179	1,320
83	60	2 608 594 180	1,320
102	60	2 608 594 181	1,320
127	60	2 608 594 182	1,540

Progressor圓穴鋸配件



六角圓穴鋸轉接頭(HSS-G中心鑽)
軸心3/8", 直徑8.7公釐, HSS-G中心鑽7.15x105公釐

8.7	-	2 608 594 258	630
-----	---	---------------	-----



六角圓穴鋸轉接頭(不含中心鑽)
軸心3/8", 直徑8.7公釐

8.7	-	2 608 594 264	570
-----	---	---------------	-----



六角圓穴鋸轉接頭(不含中心鑽)
軸心7/16", 直徑11公釐

11	-	2 608 594 265	570
----	---	---------------	-----



六角圓穴鋸轉接頭(TCT中心鑽)
軸心3/8", 直徑8.7公釐, HSS-G中心鑽7.15x105公釐

8.7	-	2 608 522 412	770
-----	---	---------------	-----



四溝圓穴鋸轉接頭(不含中心鑽)
SDS plus軸心

-	-	2 608 594 266	615
---	---	---------------	-----

直徑, 公釐	工作長度, 公釐	訂貨編號	不含稅建議價
產品內容		訂購資訊	
HSS-G中心鑽 提供更長的使用壽命及鑽孔速度			
7.15	105	2 608 594 259	200
TCT中心鑽			
7.15	105	2 608 594 260	330
六角圓穴鋸轉接頭延長桿(不含中心鑽) 延長桿150公釐/6" PC Plus心軸 7/16" 11公釐			
11	150	2 608 594 262	715
六角圓穴鋸轉接頭延長桿3(不含中心鑽) 延長桿300公釐/12" PC Plus心軸 7/16" 11公釐			
11	300	2 608 594 263	660
HSS-Co中心鑽(105mm)			
7.15	105	2 608 594 261	275



內容	訂貨編號	不含稅建議價
產品內容		訂購資訊
鎢鋼圓穴鋸套裝8件式		
6個圓穴鋸 22/25/35/51/60/68 mm 1個六角圓穴鋸轉接頭, 1個HSS-G中心鑽, 1個TCT中心鑽		2 608 594 183
		6,820



內容	訂貨編號	不含稅建議價
產品內容		訂購資訊
鎢鋼圓穴鋸套裝8件式		
6個圓穴鋸 22/25/35/40/51/68 mm 1個六角圓穴鋸轉接頭, 1個HSS-G中心鑽, 1個TCT中心鑽		2 608 594 184
		6,380



內容	訂貨編號	不含稅建議價
產品內容		訂購資訊
鎢鋼圓穴鋸套裝13件式		
6個圓穴鋸 20/22/25/32/35/40/44/51/60/64/76 mm 1個六角圓穴鋸轉接頭, 1個HSS-G中心鑽, 1個TCT中心鑽		2 608 594 185
		10,230



內容	訂貨編號	不含稅建議價
產品內容		訂購資訊
鎢鋼圓穴鋸套裝13件式		
6個圓穴鋸 20/22/25/32/35/40/44/51/60/68/76 mm 1個六角圓穴鋸轉接頭, 1個HSS-G中心鑽, 1個TCT中心鑽		2 608 594 186
		10,450

鑽頭鑿子組

NEW !



直徑, 公釐	長度, 公尺	訂貨編號	包裝類型	包裝數量	不含稅建議價
產品內容		訂購資訊			
11支裝 鑽頭鑿子組(鋁盒)					
5 x 110*1, 6 x 110*1, 8 x 110 *2, 6 x 160 *1, 8 x 160 *1, 10 x 160*1, 12 x 160*1, 1個尖鑿, 1個平鑿, 1個鋁箱		2 608 579 916	W0a	11	1,650

四溝鎚鑽直角彎頭器



適用於GBH 18V-26(F), GBH 36V-LI Plus, GBH 2-26 DRE, GBH 2-28 D, GBH 3-28 DRE, GBH 2-24 RE/DRE

直徑, 公釐	長度, 公尺	訂貨編號	包裝類型	包裝數量	不含稅建議價
產品內容		訂購資訊			
-		2 608 000 502	C0a	1	11,880

直角彎頭套環



直角彎頭套環
適用於四溝鎚鑽直角彎頭器

直徑, 公釐	長度, 公尺	訂貨編號	包裝類型	包裝數量	不含稅建議價
產品內容		訂購資訊			
48.5		2 608 000 623	P0b	2	465

集塵轉接頭



直徑, 公釐	長度, 公尺	訂貨編號	包裝類型	包裝數量	不含稅建議價
產品內容		訂購資訊			
連接 GAS 18V-10L 及 GAS 12-25					
22/35		2 608 000 585	P0b	1	1,135

GAS 18V-1相關配件



GAS 18V-1 壁掛架
適用於GAS 18V-1 Professional

直徑, 公釐	長度, 公尺	訂貨編號	包裝類型	包裝數量	不含稅建議價
產品內容		訂購資訊			
		2 608 000 668	P1d	1	65



GAS 18V-1 軟管
適用於GAS 18V-1 Professional; EasyVac 12

直徑, 公釐	長度, 公尺	訂貨編號	包裝類型	包裝數量	不含稅建議價
產品內容		訂購資訊			
35		2 608 000 669	C0a	1	155

砂輪機集塵蓋



直徑, 公釐	訂貨編號	包裝類型	包裝數量	不含稅建議價	
產品內容		訂購資訊			
砂輪機集塵蓋 適用於GWS 18V-100C, GWS 18V-100SC, GWS 18V-10, GWS 18V-15 SC					
115/125		2 605 510 224	C0a	1	375

NEW !



砂輪機集塵蓋
適用於(GWS 6-100, GWS 7-100, GWS 7-100 ET, GWS 750-100, GWS 750-100S)

直徑, 公釐	訂貨編號	包裝類型	包裝數量	不含稅建議價
產品內容		訂購資訊		
		2 608 000 629		745

電鉋刀集塵袋



適用於GHO 12V-20

直徑, 公釐	訂貨編號	包裝類型	包裝數量	不含稅建議價	
產品內容		訂購資訊			
		2 608 000 675	P1d	1	330

吸塵轉換器



直徑, 公釐	長度, 公尺	訂貨編號	包裝類型	包裝數量	不含稅建議價
產品內容		訂購資訊			
適用於GHO 12V-20					
35		2 608 000 674	P1d	1	110

電刨刀替換刀片



直徑, 公釐	長度, 公尺	訂貨編號	包裝類型	包裝數量	不含稅建議價
產品內容		訂購資訊			
電刨刀刀56mm (10PCS/SET)					
		2 608 000 673	PC1d	10	770



直徑, 公釐	長度, 公尺	訂貨編號	包裝類型	包裝數量	不含稅建議價
產品內容		訂購資訊			
電刨刀刀56mm (2PCS/SET)					
		2 608 000 672	PC1d	2	185



直徑, 公釐	長度, 公尺	訂貨編號	包裝類型	包裝數量	不含稅建議價
產品內容		訂購資訊			
鎢鋼雙刃刨刀(82mm 2pcs) CARBIDE TECHNOLOGY					
		2 607 000 096	PC1c	2	275



直徑, 公釐	長度, 公尺	訂貨編號	包裝類型	包裝數量	不含稅建議價
產品內容		訂購資訊			
鎢鋼雙刃刨刀套裝組(82mm) CARBIDE TECHNOLOGY					
		2 608 838 999			410

熱風槍噴嘴



寬度, 公釐	直徑, 公釐	訂貨編號	包裝類型	包裝數量	不含稅建議價	
產品內容		訂購資訊				
表面噴嘴 附表面熱空氣噴射功能, 用於烘乾、除漆、解凍						
75		33.5	1 609 390 451	C1a	1	130



玻璃防護噴嘴
具備特殊側翼可保護如玻璃這類熱敏感材質

寬度, 公釐	直徑, 公釐	訂貨編號	包裝類型	包裝數量	不含稅建議價	
產品內容		訂購資訊				
75		33.5	1 609 390 452	C1a	1	120

帶鋸條

NEW !



寬度, 公釐	直徑, 公釐	訂貨編號	包裝類型	包裝數量	不含稅建議價
產品內容		訂購資訊			
帶鋸條 (14 TPI) 114cm (3pcs)					
-		-	2 608 649 002		1,565

NEW !



寬度, 公釐	直徑, 公釐	訂貨編號	包裝類型	包裝數量	不含稅建議價
產品內容		訂購資訊			
帶鋸條 (18TPI) 114 cm (3pcs)					
-		-	2 608 649 003		1,565

NEW !



寬度, 公釐	直徑, 公釐	訂貨編號	包裝類型	包裝數量	不含稅建議價
產品內容		訂購資訊			
帶鋸條 (24TPI) 114 cm (3pcs)					
-		-	2 608 649 004		1,565

超耐久 4"砂輪片(切)

高品質氧化鋁及樹脂 切割快、壽命長、安全、不易燒黑、較無異味

較 經典款 2608607414 壽命提升2倍

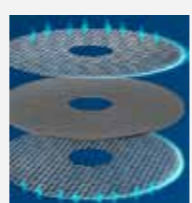
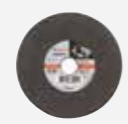

高抗拉、抗衝擊、抗彎度強

解決切斷機過熱停機問題

充電工具的理想選擇

**通過
台灣勞動部TS認證
歐盟 EN 12413 認證
雙證認 安全可靠**

**雙網 多層高強度玻璃纖維
有效減少產品因切割衝擊產生的
變形與破壞**

**MIT 台灣製造
高品質**

**中心孔紙環設計
高速切割過程中
減少振動 增加穩定性**

**適合不鏽鋼、鋼板、鈦金板及各
類金屬切割**

超耐久 4" 砂輪片(切)



規格	直徑 公釐	內孔直徑 公釐	厚度 公釐	訂貨編號	包裝類型	包裝數量	不含稅建議價
產品內容				訂購資訊			
直式							
SA 46 T BF	100	16	1.0	2 608 901 468	U0	1	40

規格	直徑, 公釐	內孔直徑, 公釐	訂貨編號	不含稅建議價
產品內容		訂購資訊		
4"鑽石金屬切片, 附異徑環 20/16, 適用砂輪機GWS				
105	105	20/16	2 608 900 531	385

規格	直徑, 公釐	內孔直徑, 公釐	訂貨編號	不含稅建議價
產品內容		訂購資訊		
14"鑽石金屬切片, 適用切斷機GCO				
355	355	25.4	2 608 900 537	3,740

鎢鋼不鏽鋼圓鋸片



外部直徑 公釐	口徑 公釐	切割寬度(b1)公釐/ 底座刀片厚度(b2)公釐	鋸齒數	切割效果	鋸齒形狀	訂貨編號	包裝 類型	包裝 數量	不含稅 建議價
產品內容						訂購資訊			
136	20	1.5/1.2	30	●●●	HLTCG	2 608 644 530	C1a	1	1,870
205	25.4	2.5/2.2	60	●●●●	HLTCG	2 608 644 285	C1a	1	4,180
355	25.4	2.5/2.2	70	●●●●	HLTCG	2 608 644 283	C1a	1	5,500

鎢鋼切鐵圓鋸片



外部直徑 公釐	口徑 公釐	切割寬度(b1)公釐/ 底座刀片厚度(b2)公釐	鋸齒數	切割效果	鋸齒形狀	訂貨編號	包裝類型	包裝數量	不含稅 建議價
產品內容						訂購資訊			
160	20	2.0/1.6	30	●●	MTCG	2 608 643 054	C1a	1	1,540
305	25.4	2.6/2.2	80	●●●●	MTCG	2 608 643 061	C1a	1	3,190
355	25.4	2.6/2.2	90	●●●●	MTCG	2 608 643 063	C1a	1	3,520

鎢鋼超薄木工圓鋸片



216	30	1.7/1.2	48	●●●●	ATB	2 608 837 723	C1a	1	1,430
-----	----	---------	----	------	-----	---------------	-----	---	-------

鎢鋼超薄切鋁圓鋸片



216	30	2.2/1.6	64	●●●●	HLTCG	2 608 837 776	C1a	1	1,540
-----	----	---------	----	------	-------	---------------	-----	---	-------

鎢鋼切白鐵圓鋸片

NEW !



140	20	1.5/1.2	30	●●●	HLTCG	2 608 644 531	C1a	1	2,015
-----	----	---------	----	-----	-------	---------------	-----	---	-------

鎢鋼切鋁圓鋸片

NEW !



140	20	1.6/1.1	50	●●●●	HLTCG	2 608 837 755	C1a	1	1,250
-----	----	---------	----	------	-------	---------------	-----	---	-------

鎢鋼木工圓鋸片

NEW !



140	20	1.5/1.0	42	●●●●	ATB	2 608 837 672	C1a	1	820
-----	----	---------	----	------	-----	---------------	-----	---	-----

鎢鋼切鐵圓鋸片



136	20	1.6/1.2	30	●●●●	HB	2 608 644 225	C1a	1	850
-----	----	---------	----	------	----	---------------	-----	---	-----

鎢鋼圓鋸片



190	30	2.2/1.4	48	●●●●	ATB	2 608 644 377	PC1b	1	420
-----	----	---------	----	------	-----	---------------	------	---	-----

義大利製超薄鎢鋼圓鋸片

無線 / 充電 作業 木工最佳選擇

超薄設計，接觸面積減少，大幅降低切割時阻力
超薄片切割效能較傳統圓鋸片切割刀數多2倍
大幅提升單顆電池作業效率，電池壽命更長

獨特塗層設計
防止鋸片銹蝕，降低摩擦

高強度鋼體
採用高強度鋼體HRC 46
防止鋸片彎曲
並提高切割精度

獨特張力環設計
提升鋸片使用時
穩定性及平順性



防振槽設計
獨特設計防振槽
切割平順，降低噪音

博世專利 鎢鋼刀頭
高效切割、耐磨耐高溫
切面乾淨、壽命長



超薄鎢鋼切鋁圓鋸片



外部直徑 公釐	口徑 公釐	切割寬度(b1)公釐/ 底座刀片厚度(b2)公釐	鋸齒數	切割效果	鋸齒形狀	訂貨編號	包裝 類型	包裝 數量	不含稅 建議價
產品內容						訂購資訊			
附異徑環轉15.875									
165	20	1.8/1.3	54	●●●●	HLTCS	2 608 644 539	PC1b	1	1,300

附異徑環轉20									
190	30	1.8/1.3	54	●●●●	HLTCS	2 608 644 541	PC1b	1	1,600

216	30	2.0/1.4	66	●●●●	HLTCS	2 608 644 543	PC1b	1	2,150
-----	----	---------	----	------	-------	---------------	------	---	-------

254	30	2.4/1.8	78	●●●●	HLTCS	2 608 644 546	PC1b	1	2,500
-----	----	---------	----	------	-------	---------------	------	---	-------

305	30	2.8/2.0	96	●●●●	HLTCS	2 608 644 115	C1a	1	2,800
-----	----	---------	----	------	-------	---------------	-----	---	-------

超薄鎢鋼木工圓鋸片

CARBIDE TECHNOLOGY



外部直徑 公釐	口徑 公釐	切割寬度(b1)公釐/ 底座刀片厚度(b2)公釐	鋸齒數	切割效果	鋸齒形狀	訂貨編號	包裝 類型	包裝 數量	不含稅 建議價
產品內容						訂購資訊			
附異徑環轉15.875									
165	20	1.5/1.0	48	●●●●	A7B	2 608 644 509	PC1b	1	1,100

附異徑環轉20									
190	30	1.5/1.0	60	●●●●	A7B	2 608 644 515	PC1b	1	1,600

216	30	1.7/1.2	48	●●●●	A7B	2 608 644 519	PC1b	1	1,600
-----	----	---------	----	------	-----	---------------	------	---	-------

254	30	2.1/1.6	60	●●●●	A7B	2 608 644 526	PC1b	1	1,950
-----	----	---------	----	------	-----	---------------	------	---	-------

305	30	2.2/1.6	96	●●●●	A7B	2 608 644 529	PC1b	1	2,950
-----	----	---------	----	------	-----	---------------	------	---	-------

鎢鋼木工圓鋸片



expert Wood



► 輕鬆、乾淨地切割各式木材

CARBIDE TECHNOLOGY

外部直徑 公釐	口徑 公釐	帶有異徑環的 口徑	切割寬度(b1)公釐/ 底座刀片厚度(b2)公釐	鋸齒數	切割效果	鋸齒形狀	訂貨編號	不含稅 建議價	
產品內容							訂購資訊		
NEW !	190	30	-	2.2/1.4	48	●●●●	ATB	2 608 644 377	420
	254	30	25	2.5/1.8	100	●●●●	ATB	2 608 643 010	1,760
	254	30	25.4/25	2.5/1.8	120	●●●●	ATB	2 608 643 011	1,760
	305	30	20/25	2.8/1.8	60	●●●	ATB	2 608 643 025	2,200
	305	30	20/25	2.8/1.8	100	●●●●	ATB	2 608 643 027	2,200
	356	30	20/25	3.5/2.5	60	●●●	ATB	2 608 643 033	2,750
	356	30	20/25	3.5/2.5	100	●●●●	ATB	2 608 643 035	2,750
NEW !	254	25.4	-	2.5/1.8	100	●●●●	ATB	2 608 643 004	1,100
NEW !	305	25.4	-	3.0/2.2	100	●●●●	ATB	2 608 643 043	1,650

家用清潔

GlassVAC 玻璃清潔機

結合博世 兩刷科技



\$3,290

電壓	3.6 V
消耗電力	15 W
內建鋰電池容量	2.0 Ah
充電方式	Micro USB
充電時間	約 3 小時
重量	0.7 kg
防水性能	IPX4
連續使用時間	30 分鐘
汗水容量	100 ml
刮條寬度	260 / 130 mm
料號	06008B7050

EA110 高壓清洗機

時尚輕巧

- 1x 噴槍、1x 噴管
- 1x 旋轉噴射噴頭
- 1x 多段噴射噴頭
- 1x 泡沫噴頭
- 1x 高壓軟管 (6m)
- 1x 自來水軟管 (3m)
- 1x 水龍頭快速接頭 (贈品)
- 1x 水管快速接頭 (贈品)



\$3,900

最大容許壓力	10.5MPa
電源	100V(50-60Hz)
消耗電力 (輸入)	1300W
最大水壓	105bar
最大噴出量	330 (l/h)
最高吸水溫度	40°C
供水水管內徑	15mm
重量	3.8 kg (本體部分)
料號	0 600 8A7 F50

UA125 高壓清洗機

旗艦款

- 1x 噴槍 1x 噴管
- 1x 三合一噴頭
- 1x 90 度變換噴頭
- 1x 泡沫噴頭
- 1x 高壓軟管 (8m)
- 1x 自來水軟管 (3m)
- 1x 水龍頭快速接頭 (贈品)
- 1x 水管快速接頭 (贈品)



\$6,390

最大容許壓力	12MPa
電源	100V(50-60Hz)
消耗電力 (輸入)	1500W
最大水壓	120bar
最大噴出量	390 (l/h)
最高吸水溫度	40°C
重量	7.28kg (本體部分)
料號	06008A7A50

家用清潔配件



1. 旋轉噴射噴頭	F.016.800.580	\$399
2. 多段噴射噴頭	F.016.800.582	\$399
3. 三合一噴頭 (扇形、螺旋、直線)	F.016.800.508	\$499
4. 三合一噴頭 (扇形、螺旋、低壓泡沫)	F.016.800.579	\$499
5. 90 度變換噴頭	F.016.800.581	\$399
6. 排水管組	F.016.800.356	\$699
7. 刷狀噴頭	F.016.800.359	\$399
8. 轉換接頭	F.016.800.575	\$399

家用園藝



9. 360 度高壓噴水槍	F.016.800.536	\$999
10. 延長型高壓軟管 (6m)	F.016.800.361	\$599
11. 硬管清潔用軟管	F.016.800.362	\$699
12. 高壓軟管 6 米	F.016800360	\$599
13. 自吸用軟管組	F.016.800.421	\$699
14. 地面清潔器	F.016.800.466	\$1,399

Easyprune 電動修剪機



\$3,990

電壓	3.6 V
消耗電力	5.4 W
內建鋰電池容量	1.5 Ah
充電方式	Micro USB
充電時間	約 3.5 小時
重量	0.49 kg
切割能力	450 刀
切割範圍	軟木 25 mm、硬木 20 mm
動力輔助模式	弱 / 中 / 強
料號	06008B2050

ISIO II 3.6V 鋰電多功能修籬割草機



\$2,860

電壓	3.6V DC
電池容量	1.5Ah
充電時間	約 3.5 小時
連續作業時間	最大約 40 分鐘
長寬高	30.5 x 15 x 10.8 cm
無負載轉速 (轉 / 分)	1000
最大切割能力 (枝徑)	8 mm
空機重量	500g
修剪刀片寬度	80 mm
籬笆剪長度	120 mm
料號	0600833150

AHM 30 機械動力割草機



\$2,930

商品重量	6.4 kg
切割寬度	300 mm
割草高度	12~40 mm
商品尺寸	46 x 42.5 x 46 cm
料號	0600886001

Easy Rotak 36-550 36V 無刷鋰電手推割草機

空機



\$8,990

額定電壓	36 V
切割高度	25-70 mm
割草直徑	38 cm
集草盒容量	40 L
重量	15 kg
適用草坪面積	550 平方公尺
連續使用時間	搭配 4.0 Ah 約 30 分鐘 (實際使用時間需視實際作業環境及草坪高度有異)
料號	0.600.8B9.B01

Advanced Hedge Cut 36 36V 鋰電樹籬剪

空機



\$5,030

額定電壓	36 V
空載衝程	2000 SPM
切割長度	54 cm
切割能力 (直徑)	20-25 mm
重量	3.6 kg
連續使用時間	搭配 4.0 Ah 約 60 分鐘 (實際使用時間需視實際作業環境有異)
料號	0.600.84A.106

ALB 36 LI 36V 鋰電鼓風機

空機



\$3,180

額定電壓	36 V
風速	170-250 km/h
連續使用時間	連續使用時間搭配 4.0 Ah 約 30 分鐘 (高檔)
重量	1.9 kg
料號	0.600.8A0.401

Advanced Grass Cut 36 36V 鋰電割草機

空機



\$2,550

額定電壓	3.6 V
空載轉速	7500-8300 rpm
切割直徑	30 cm
切割線直徑	1.6 mm
切割線軸容量	4 m
重量	2.9 kg
連續使用時間	搭配 4.0 Ah 約 40 分鐘 (實際使用時間需視實際作業環境有異)
料號	0.600.878.N04

家用園藝配件

GlassVAC 玻璃清潔機專用配件



噴水清潔罐套裝組	F.016.800.586	\$440
刮水條 (小) 2 入	F.016.800.573	\$315
刮水條 (大) 2 入	F.016.800.550	\$567
噴水清潔罐替換擦拭布 (小) 2 入	F.016.800.574	\$168
噴水清潔罐替換擦拭布 (大) 2 入	F.016.800.551	\$252

Easyprune 電動修剪機專用配件



電動樹枝剪刀片	F.016.800.475	\$315
---------	---------------	-------

ISIO 修籬割草機 專用配件



BOSCH 修籬割草機 ISIO 割草刀片 (短柄)	F.016.800.326	\$898
BOSCH 修籬割草機 ISIO 修籬刀片 (長柄)	F.016.800.327	\$956
BOSCH 修籬割草機 ISIO 延伸擴充桿	F.016.800.329	\$1,208

AHM 機械動力割草機 專用配件



BOSCH 機械動力割草機集草盒	0.600.886.060	\$525
------------------	---------------	-------

家用其他

36V 專用配件



EasyRotak 36-550 替換刀片	F.016.800.343	\$540
割草機牛筋繩套組 6m (1.6mm)	F.016.800.351	\$226
割草機牛筋繩 24m (1.6mm)	F.016.800.462	\$305

PWB 600 多功能工作桌



\$5,500

耐重	200KG
高度	834 mm
長度	680mm
寬度	680mm
重量	11.6 kg
材質	竹製桌面 鋁製桌腳
所附配件	固定座 *4
可折疊否	可
料號	0603B05200



家用園藝 官方頻道

Dremel 刻磨機

2050 N/15 Stylo+ 筆型刻磨機



\$2,000

額定電壓	100-240V
無負載轉速	5000-22000 rpm
研磨輪直徑	最大 38.1 mm
夾頭直徑	最大 3.2 mm
檔速	5 檔轉速自由選擇
料號	F0132050NH

LITE 7760 3.6V 鋰電調速刻磨機



\$3,299

額定電壓	3.6V
轉速	8000-25000 轉 / 分鐘 (四檔調速)
夾頭直徑	3.2mm
電池容量	2.0Ah
重量	0.27 公斤
研磨輪直徑	最大 38mm
夾頭直徑	最大 3.2mm
料號	F0137760NB

3000 調速刻磨機



N/10 \$2,390 / 2/30 \$3,988

額定功率	144W
無負載轉速	5000-35000 rpm
研磨輪直徑	最大 50.8 mm
夾頭直徑	最大 3.2 mm
料號	F0133000TW 3000 N/10 / F0133000TX 3000 2/30

8220 12V MAX 鋰電無段調速刻磨機



N/30 \$5,088

額定電壓	10.8V
無負載轉速	5000-33000 rpm
研磨輪直徑	最大 38 mm
夾頭直徑	最大 3.2 mm
料號	F0138220AE N/30



Dremel 官方頻道

線上登錄 6+6 延長保固 www.dremel.tw

Dremel 烙鐵

Dremel 多功能瓦斯烙筆



\$2,000

型號	2000
能源	精煉丁烷瓦斯
瓦斯罐容量	± 17 ml / ± 9 公克
作業時間	± 45 分鐘 (最高設定) / ± 90 分鐘 (最低設定)
熱機時間	即刻 (明火) / ± 25 秒鐘 (焊接頭)
熱能輸入	12 g/h
冷卻時間	火焰護罩: 15 分鐘 (< 25° C) / 焊接頭: 17 分鐘 (< 25° C)
溫度	1200° C (明火) / 680° C (熱氣) / 550° C (焊接頭)
重量	135 公克 (淨重)
料號	F0132000AA

Dremel 多功能瓦斯噴槍



\$2,200

型號	2200
能源	精煉丁烷瓦斯
瓦斯罐容量	42 ml / 22 公克
作業時間	± 75 分鐘 (最高設定) / ± 25 秒鐘 (焊接頭)
熱能輸入	16 g/h
冷卻時間	17 分鐘 (< 25° C)
溫度	1200° C (明火) / 680 - 1000° C (熱氣) / 550° C (焊接頭)
重量	227 公克 (淨重)
料號	F0132200AA

Dremel 清潔

Dremel Versa 高效電動清潔機



\$1,950

1x 單機	
1x usb 充電器	
1x 魔鬼氈底座	
1x 362 超細海綿	
1x 363 細不織布磨片	
1x 364 尼龍毛刷	
1x 361 粗不織布磨片	
額定功率	3.6V
空載轉速 / 每分鐘	2,200 rpm
電池	內置 2.0Ah
重量	0.66kg
充電方式	Micro-USB
充電時間	約 120 分鐘

Dremel Versa 高效電動清潔機配件



1. 清潔海綿 (粗)	2.615.P36.1AA	\$300
2. 清潔海綿 (細)	2.615.P36.2AA	\$305
3. 清潔海綿 (中)	2.615.P36.3AA	\$300
4. 清潔刷	2.615.P36.4AA	\$336
5. 清潔海綿 (極細)	2.615.P36.6AA	\$231
6. 清潔海綿 (菜瓜布)	2.615.P36.7AA	\$231
7. 清潔海綿 (硬質表面)	2.615.P36.8AA	\$231
8. 清潔刷 (粗廣頭)	2.615.P36.9AA	\$280
9. 清潔刷 (細前緣)	2.615.P37.0AA	\$280
10. 清潔刷 (容器)	2.615.P37.2AA	\$280

品質、快速、便宜！

Power Tools Service
at its best!



ALL YOU NEED IN A BAG
博世鋰電 一袋搞定

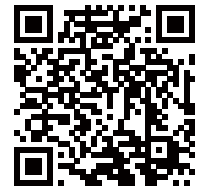

台灣羅伯特博世股份有限公司

地址：10491台北市建國北路一段90號6樓

官方網站



FB粉絲專頁



LINE@



YouTube



內容說明、規格以實際產品為主，本公司保留所有內容更動的權利，
內容更改恕不另行通知。機台、測量產品價格為含稅價、配件為未稅價

2022.4月

